

Інструкція монтажу

Ліжко односпальне

Софі

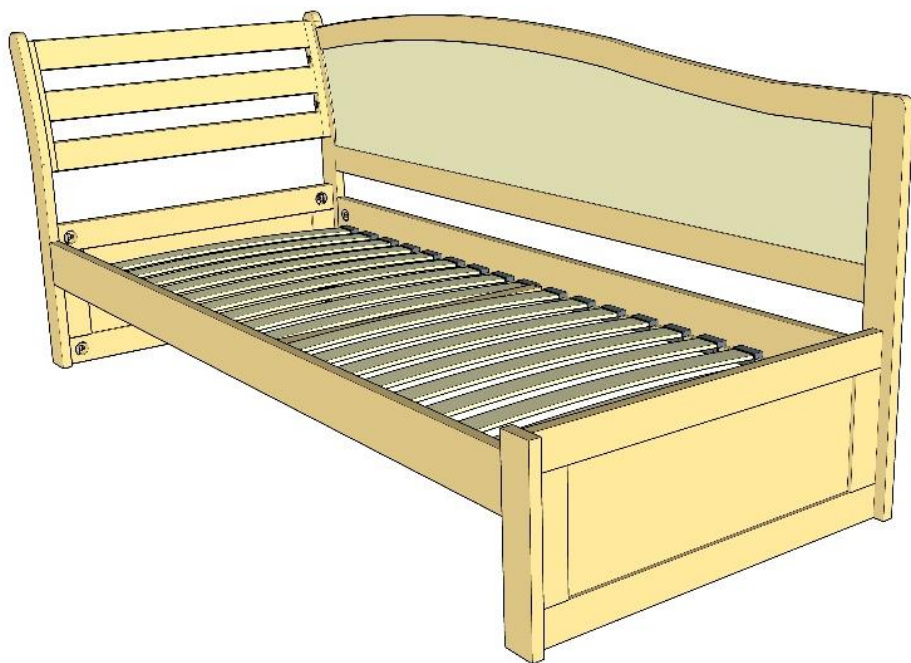

Дрімка
меблева фабрика

Фабрика дерев'яних ліжок «Дрімка», Україна

В набір фурнітури входить:

Назва елемента	Зображення	Зображення в інструкції	К-сть, шт.
Бочка			8
Ексцентрик			8
Дюбель-гвинт			8
Шпилька М6х70			8
Півмісяць			8
Шайба звичайна			8
Гайка М6			8
Шкант 8х35			22
Конфірмат 6х70			6
Гвинт М6х20			4
Гвинт М6х30			4
Шуруп 3,5х25			2

Деталі ліжка:

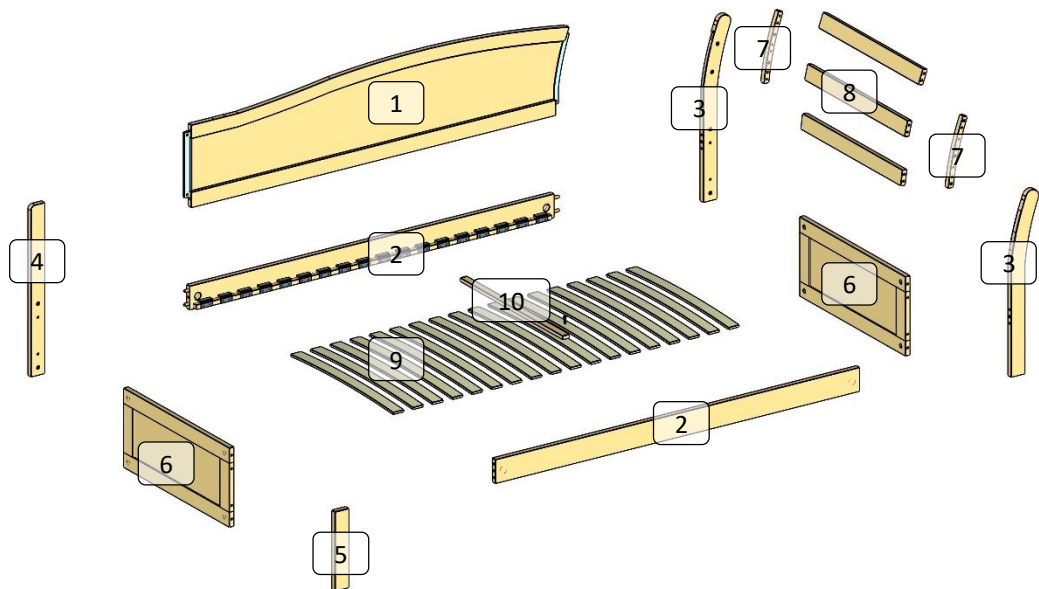

Назва	Позн.	К-сть.
Вставка	1	1
Царга	2	2
Великі ніжки	3	2
Середня ніжка	4	1
Мала ніжка	5	1
Рамка	6	2
Тримачі	7	2
Поперечки	8	3
Ламелі	9	15-24
Мікроламель	10	1



Шкант 8x35

1. Зібрати верхню рамку, використавши шканти 8x35 та конфірмати.

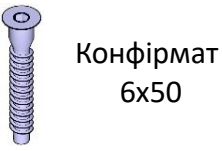

Конфірмат 6x50

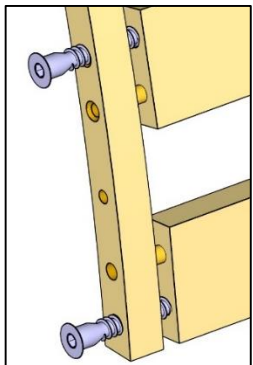
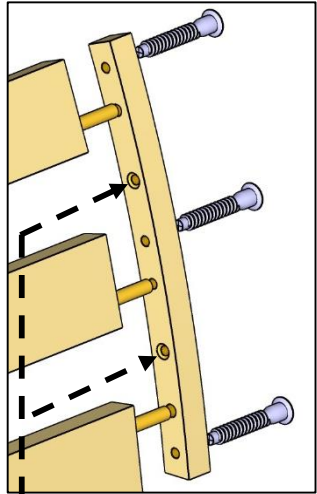
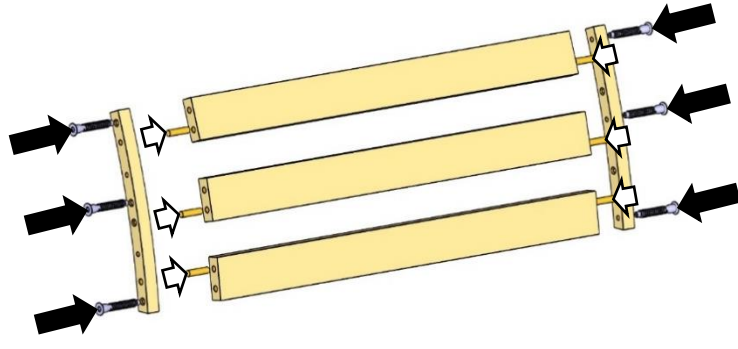

Отвори для кріплення рамки до ліжка

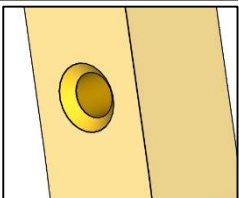

Шкант 8x35

2. В нижні рамки забити шканти 8x35.

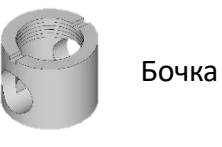
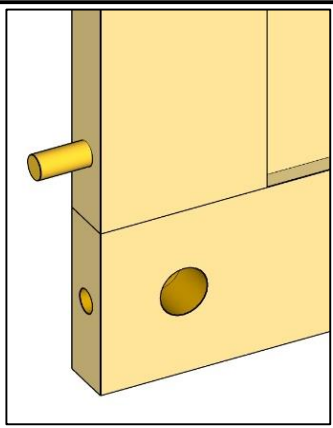
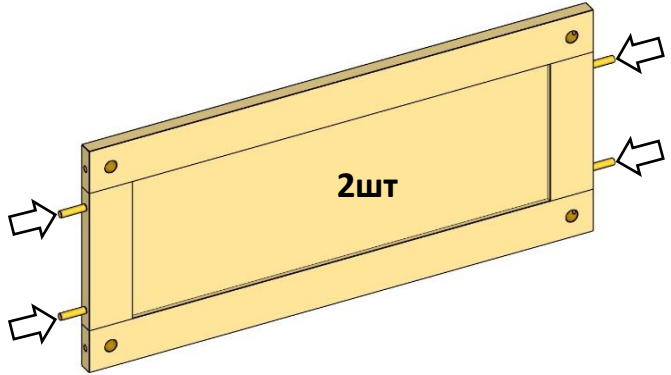

Бочка

3. Встановити бочки у великі отвори.

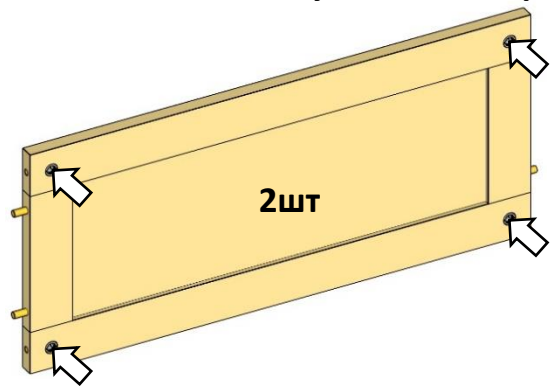

Перевірте!
З торця в бочку має вільно входити дюбель-гвинт.

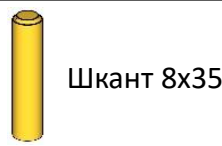
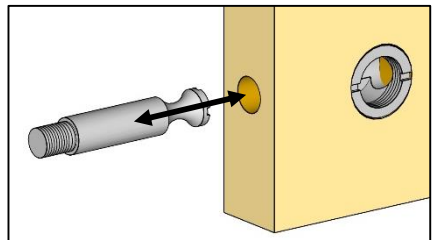
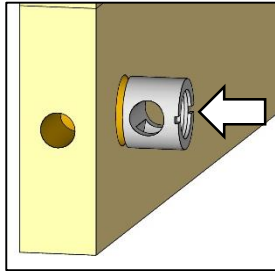

Шкант 8x35

4. Забити шканти 8x35 в царги.

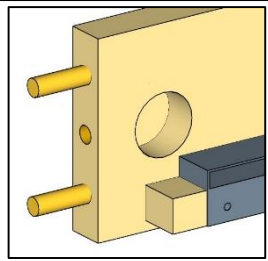
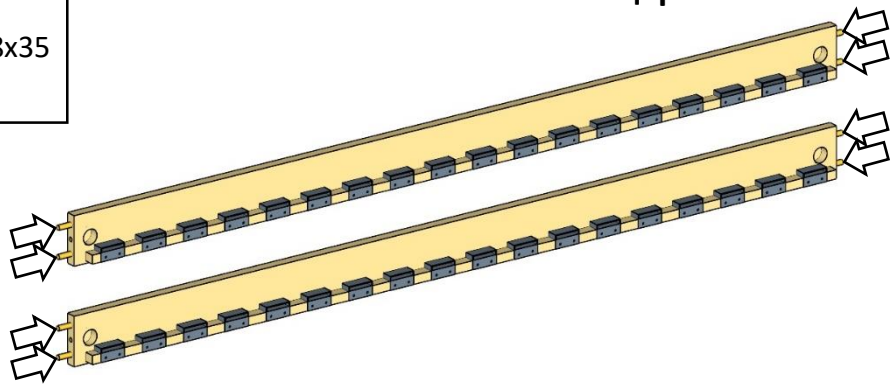

5. Вкрутити шпильки М6х70.



Шпилька
М6х70

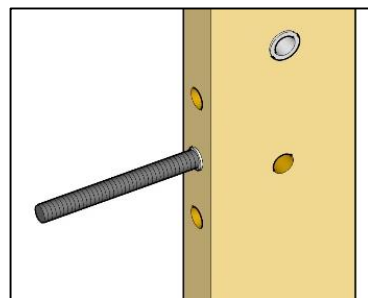
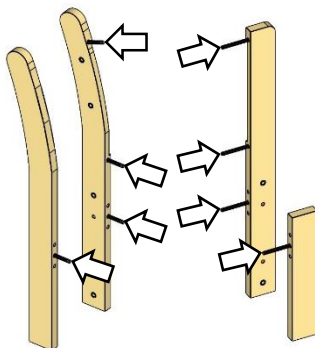

6. Зібрати задню спинку згідно схеми.

На шпильки встановити півмісяці, шайби та закрутити гайки.

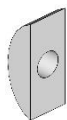

Півмісяць



Шайба



Гайка М6

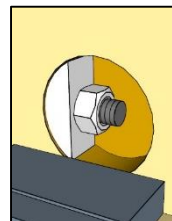
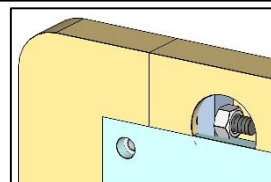
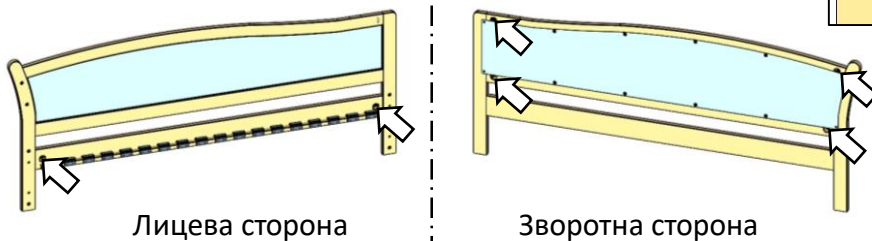

7. Закріпити вставку до ніг, вкрутити гвинти М6х20.



М6х20

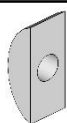
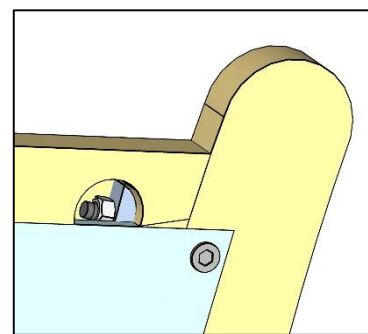
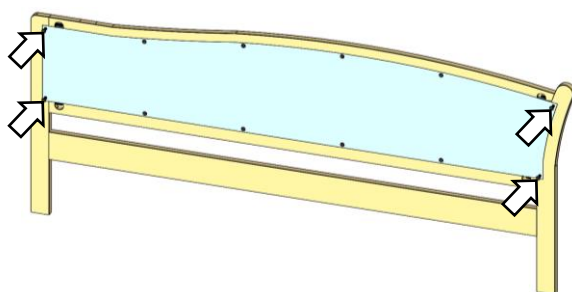

Півмісяць



Шайба



Гайка М6

8. Зібрати лицеву частину ліжка. На шпильки встановити півмісяці, шайби та закрутити гайки.

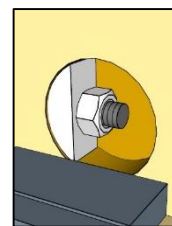
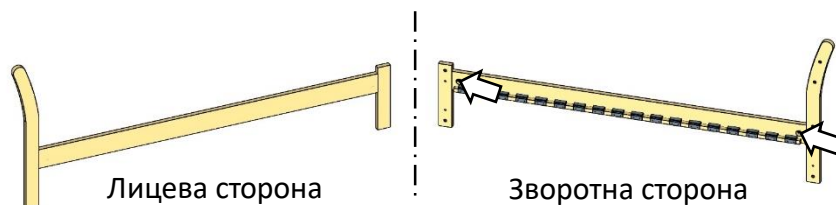

Дюбель-гвинт

9. Вкрутити дюбель-гвинти в муфти на ніжках.

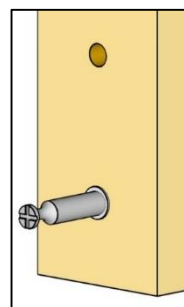
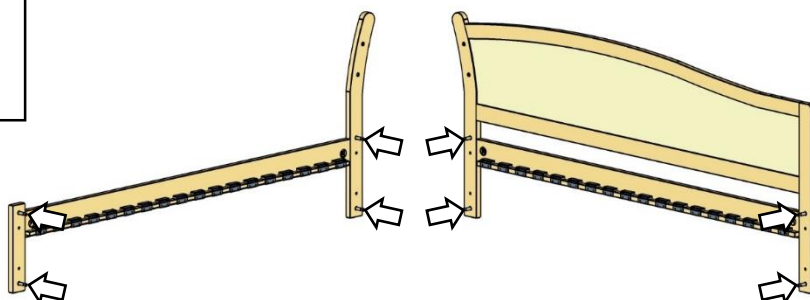

10. З'єднати нижні рамки із задньою спинкою.
11. В бочки вкрутити эксцентрики.

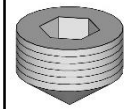
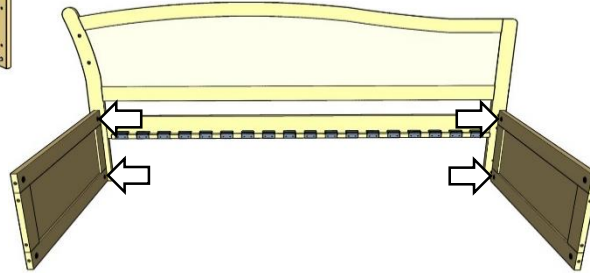
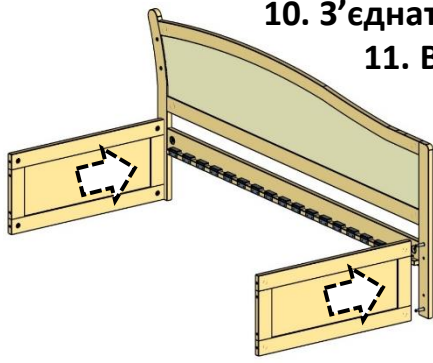

Ексцентрик

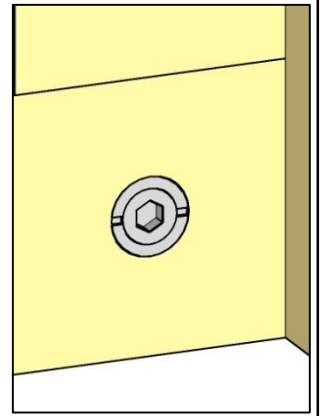

12. Прикрутити верхню рамку гвинтами М6х30.

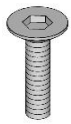
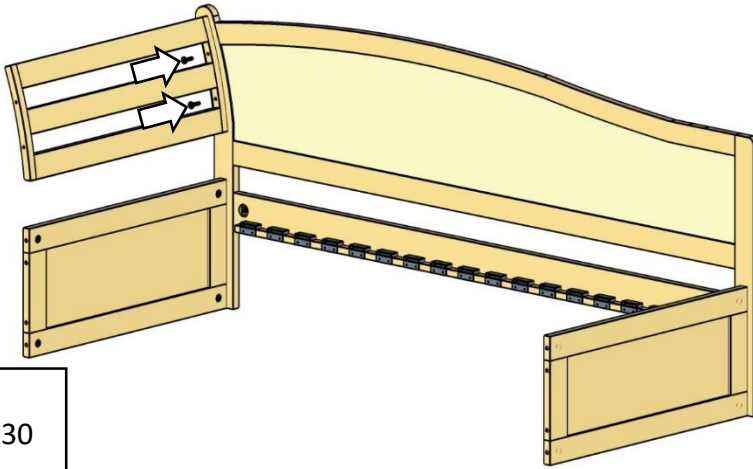

Гвинт 6x30

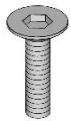
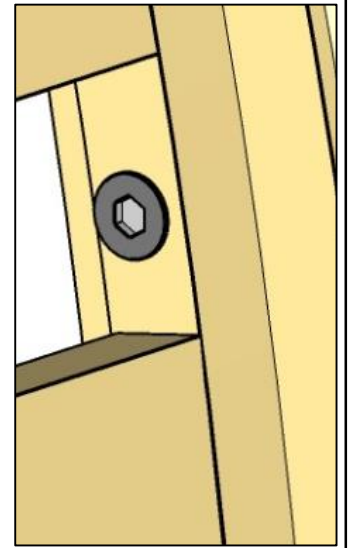

Гвинт 6x30

13. З'єднати передню царгу з ніжками до раніше зібраної конструкції. Верхня рамка фіксується гвинтами - М6х30, дві нижні рамки зафіксувати вкрутивши эксцентрики в бочки.



Ексцентрик

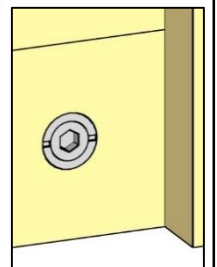
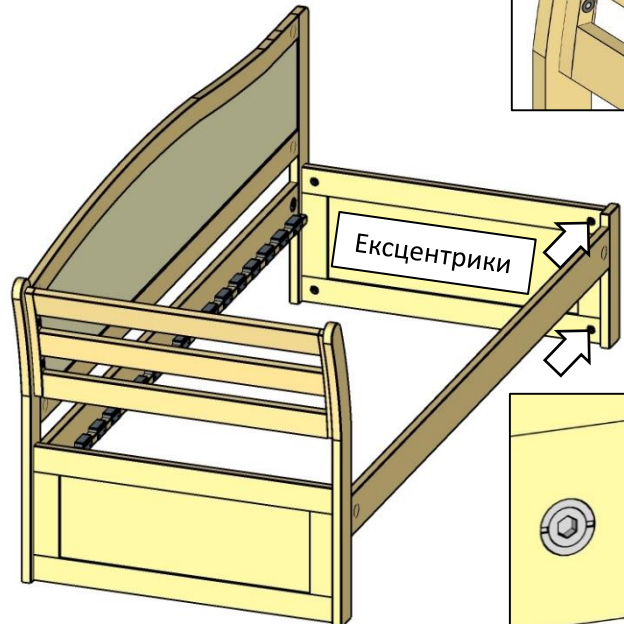
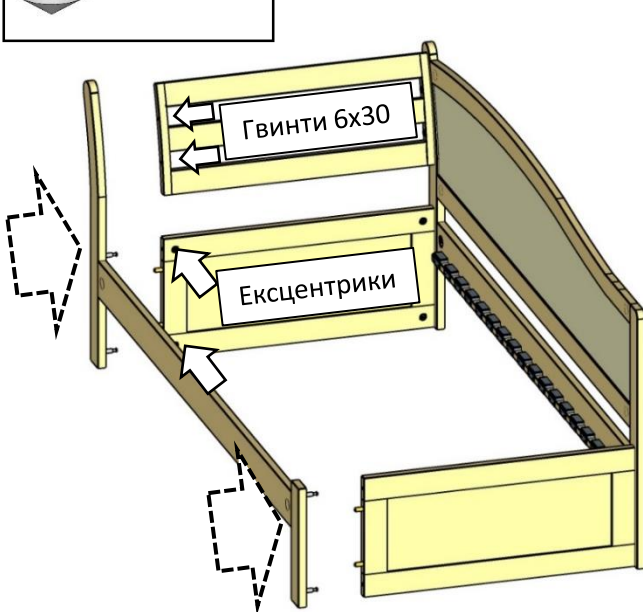
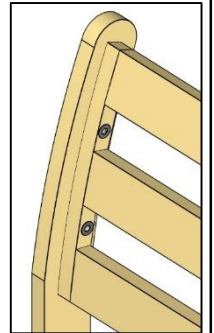

14. Встановити один кінець ламелі у одне кріплення [п.1]
(ламель має бути дугою доверху).

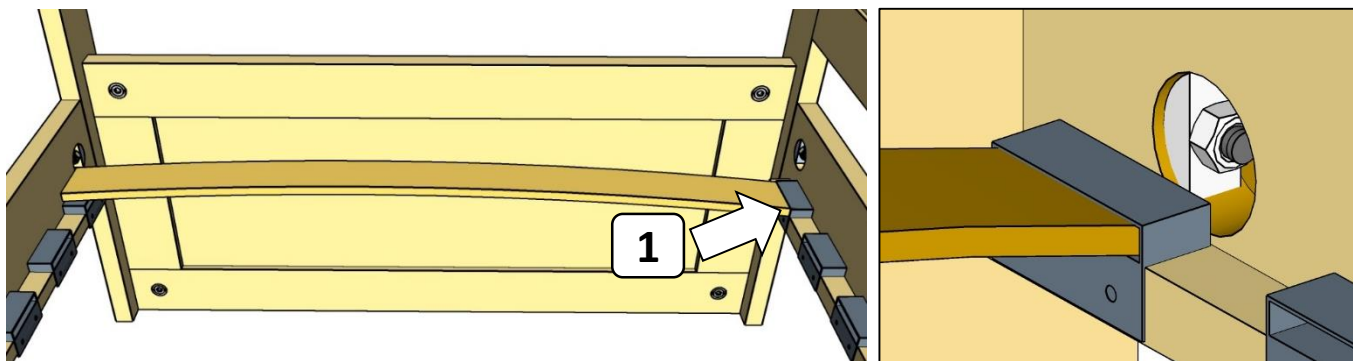

15. Щоб ламель повністю зайшла у кріплення, потрібно її прогнути вниз [п.2] та до упору втиснути у кріплення [п.3].

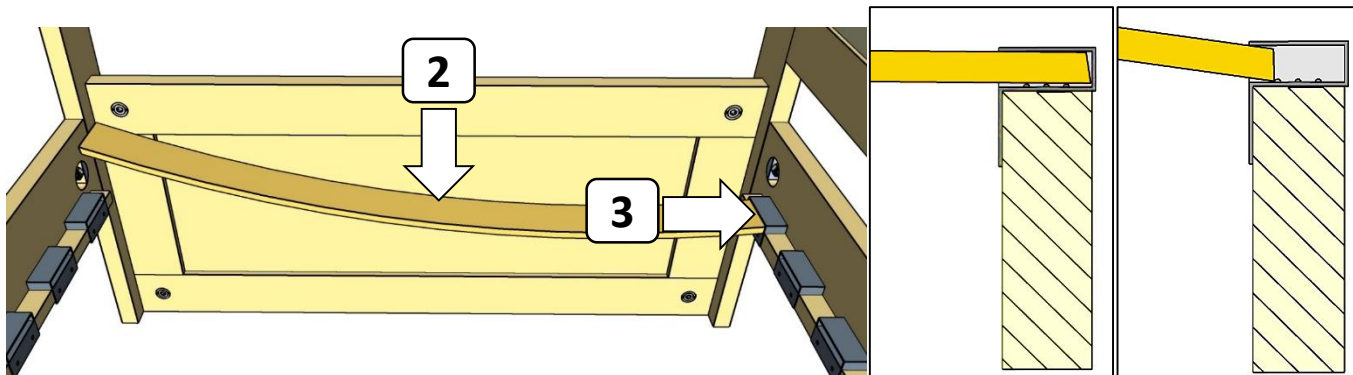

16. Тепер потрібно вигнути ламель догори [п.4], щоб встановити у друге кріплення [п.5]. Таким чином встановити усі ламелі.

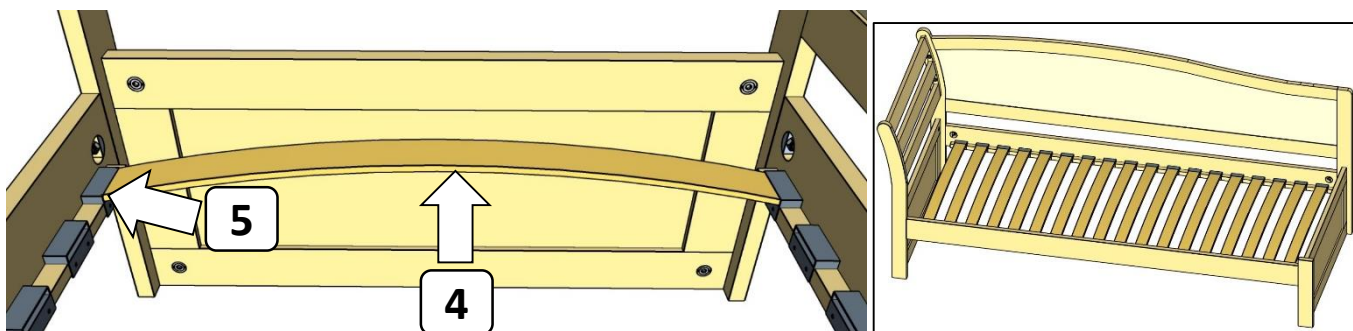

Шуруп
3,5x25

17. По середині ліжка, між ламелями прикрутити мікроламель шурупами 3,5x25.

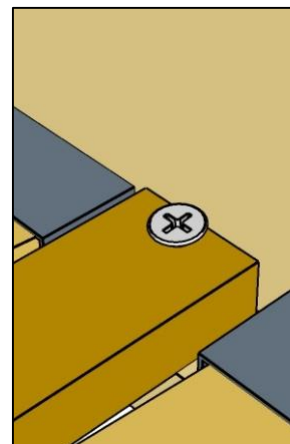
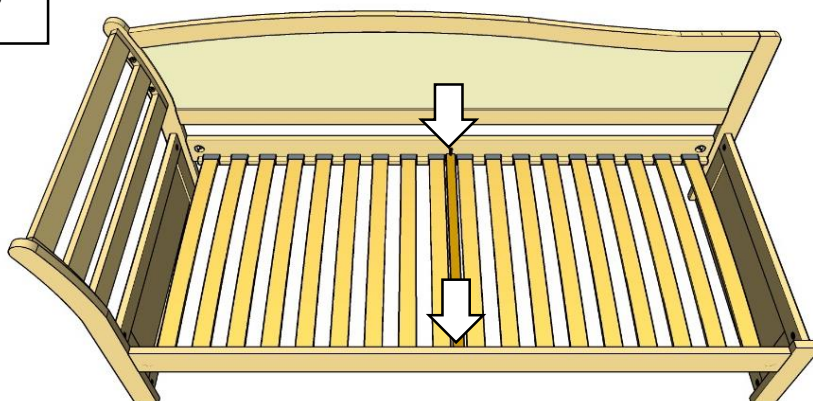

З матрацом виріб готовий до використання.