

Інструкція монтажу

*Ліжко одноярусне з додатковим
висувним сталевим місцем*

Мальва, Сімба

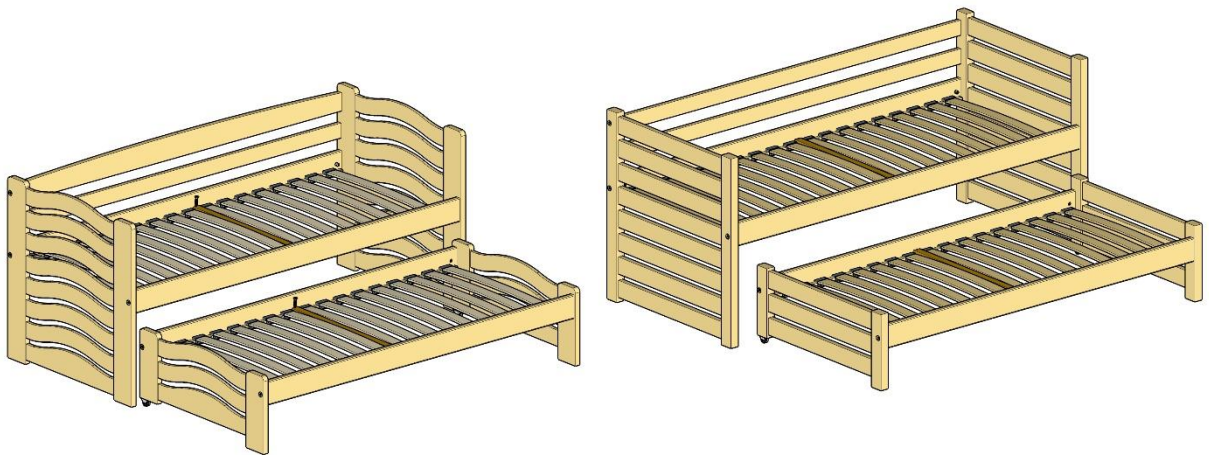

Дрімка
меблева фабрика

Фабрика дерев'яних ліжок «Дрімка», Україна

В набір фурнітури входить:

Назва елемента	Зображення	Зображення в інструкції	Ліжка К-сть, шт.
Гвинт М6х80			10
Циліндрична гайка			10
Шкант 8х35			2
Шкант 10х50			20
Шуруп 3,5х25			8
Ролик			2

Деталі ліжка:

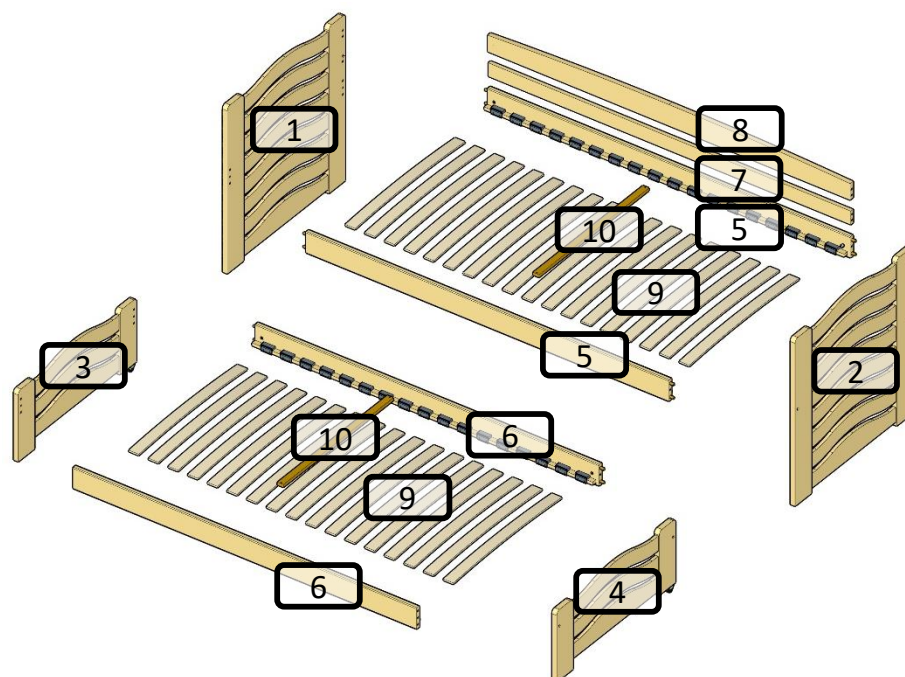

Назва	Позн.	К-сть.
Ліва велика боковина	1	1
Права велика боковина	2	1
Ліва мала боковина	3	1
Права мала боковина	4	1
Царга довша	5	2
Царга коротша	6	2
Планка	7	1
Планка/Дуга	8	1
Ламелі	9	30-39
Мікроламель	10	2



При монтажі обов'язково покладіть покривало або картон, щоб не поцарапати деталі.

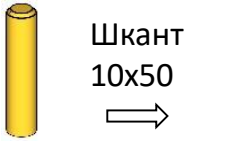
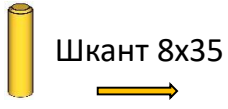
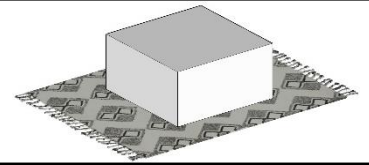

1. Забити шканти 10x50 в царги, планку та дугу.
Забити шканти 8x35 в планку.

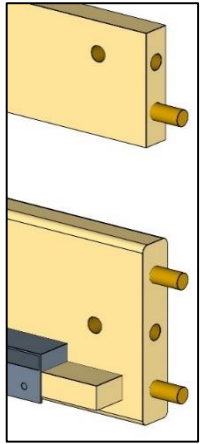
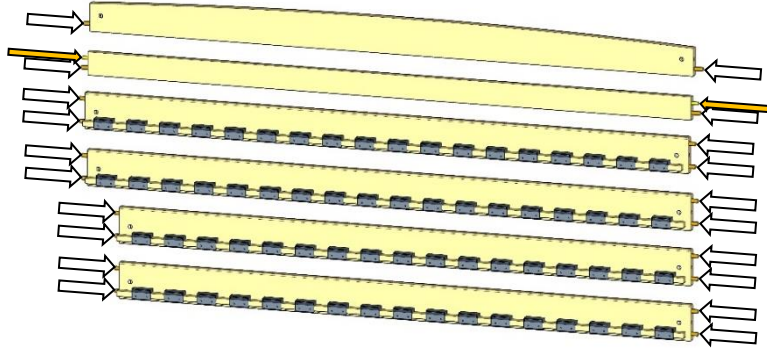

2. Встановити бочки у великі отвори.

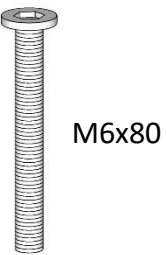
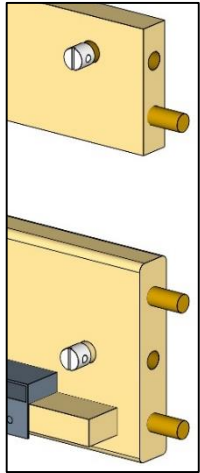
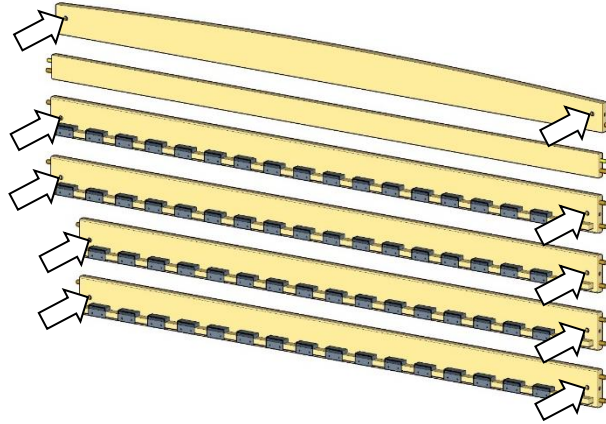

3. Закрутити гвинти М6x80.

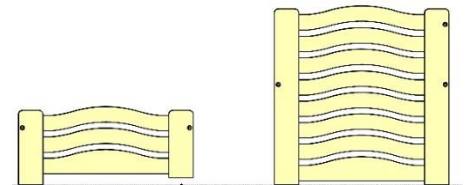
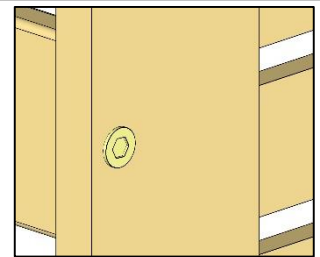
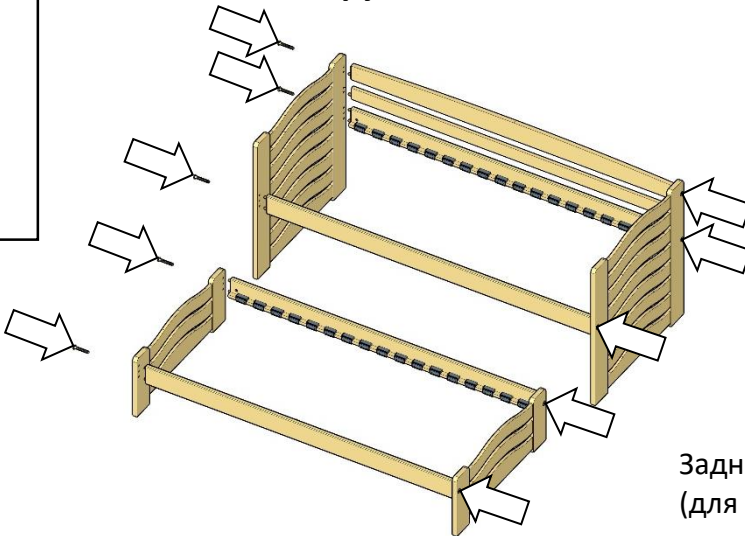

Задня ніжка коротша (для кріплення ролика)



4. До коротшої ніжки прикрутити ролики шурупами 3,5x25

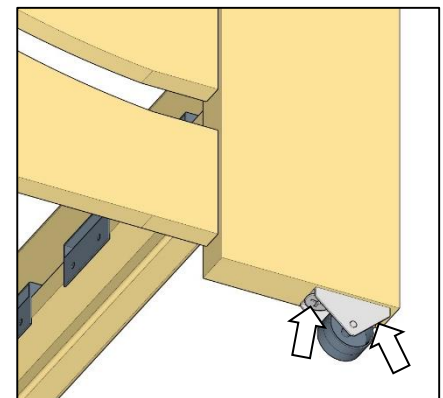
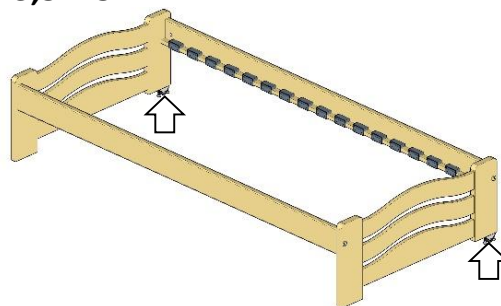
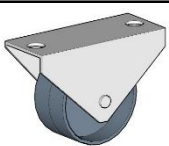

5. Встановити один кінець ламелі у кріплення [п.1] (ламель має бути дугою доверху).

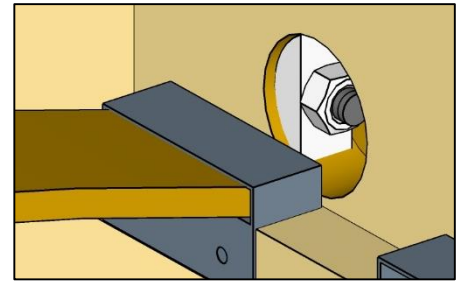
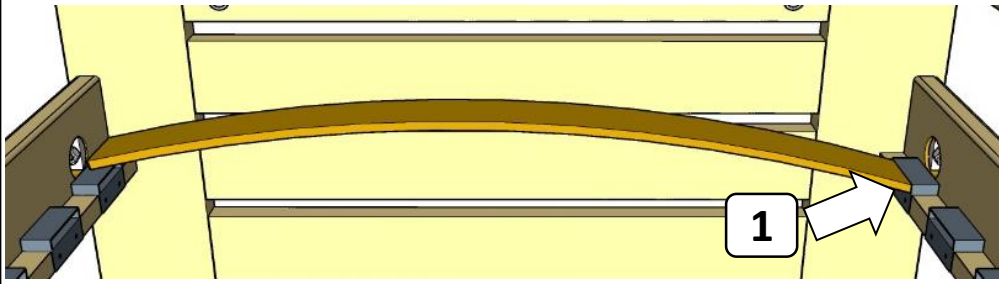

6. Щоб ламель повністю зайшла у кріплення, потрібно її прогнути вниз [п.2] та до упору втиснути у кріплення [п.3].

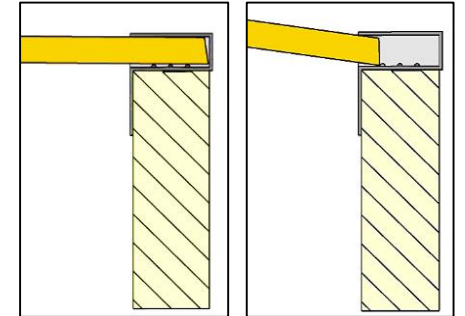
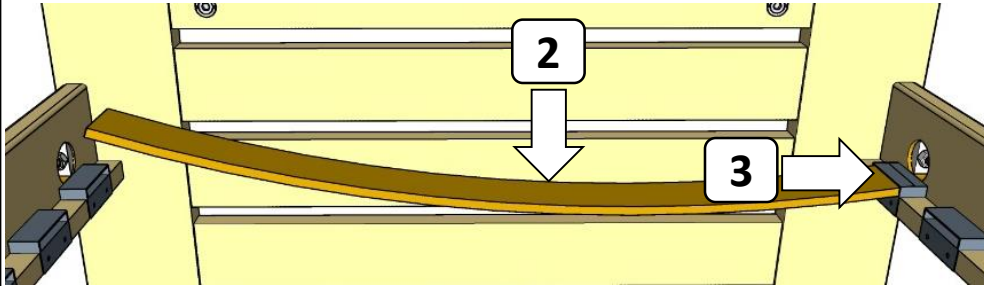

7. Тепер потрібно вигнути ламель догори [п.4] щоб встановити у друге кріплення [п.5]. Таким чином встановити усі ламелі.

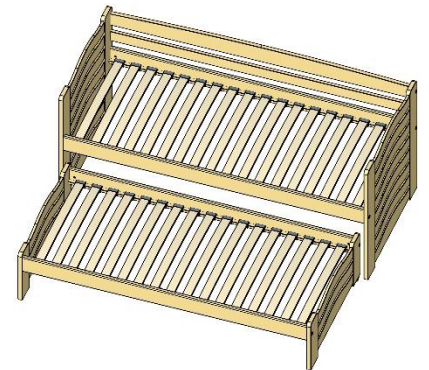
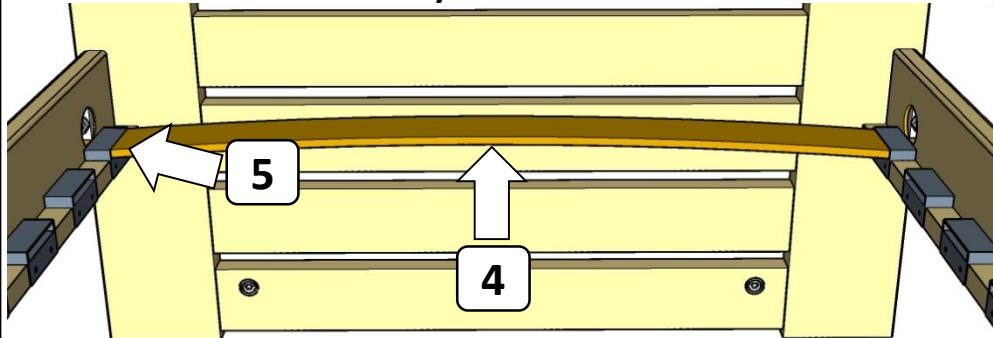

Шуруп
3,5x25

8. По середині спальних місць розмістити мікроламель та прикрутити її до царг чорними шурупами 3,5x25.

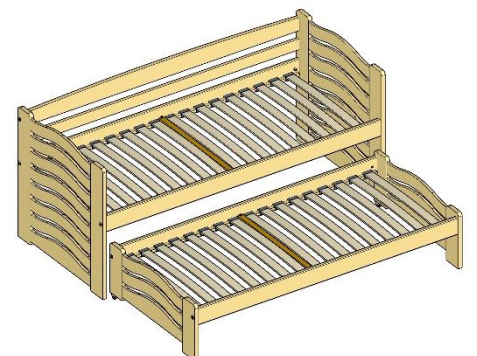
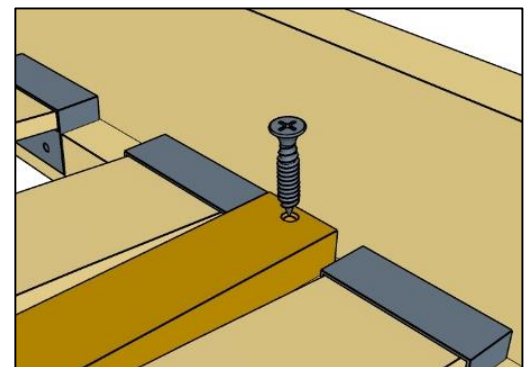
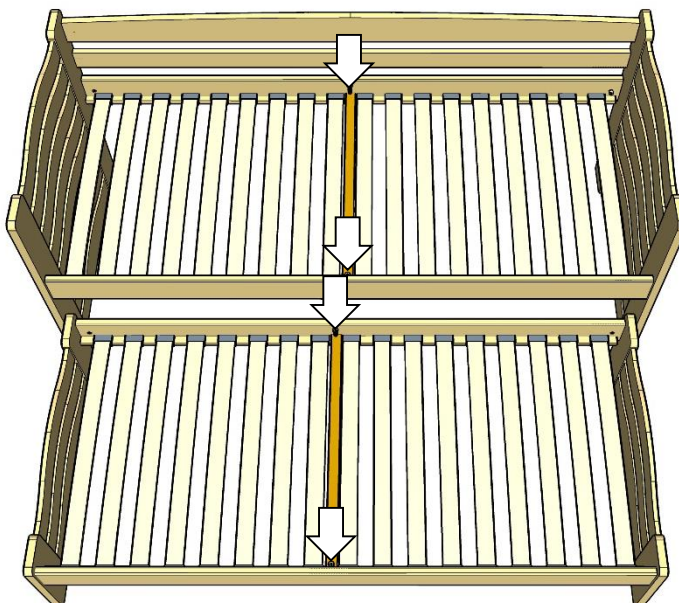

З матрацом виріб готовий
до використання.