

# Інструкція монтажу

*Ліжко двоспальне  
з підйомним механізмом*

*Едель*

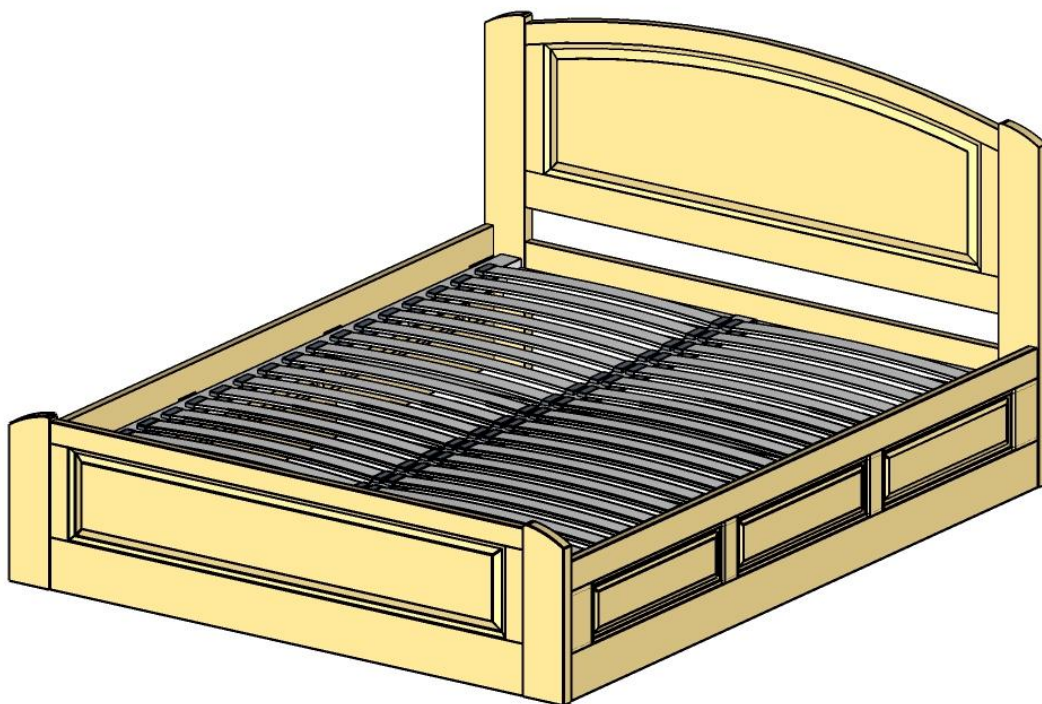

**Дрімка**  
меблева фабрика

*Фабрика дерев'яних ліжок «Дрімка», Україна*



При монтажі обов'язково покладіть покривало або картон, щоб не поцарапати деталі.

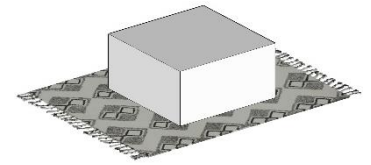

Шкант 10x50

1. Забити шканти 10x50 в ребра деталей.

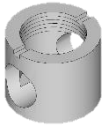
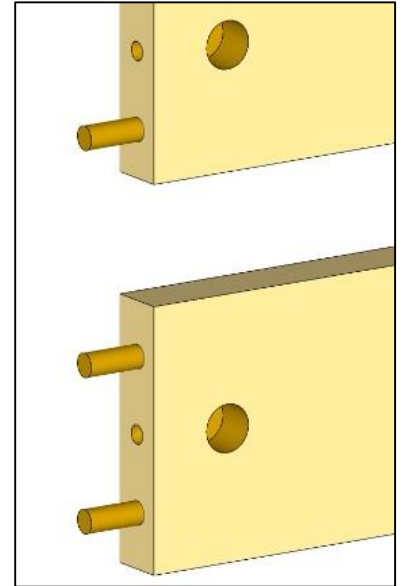
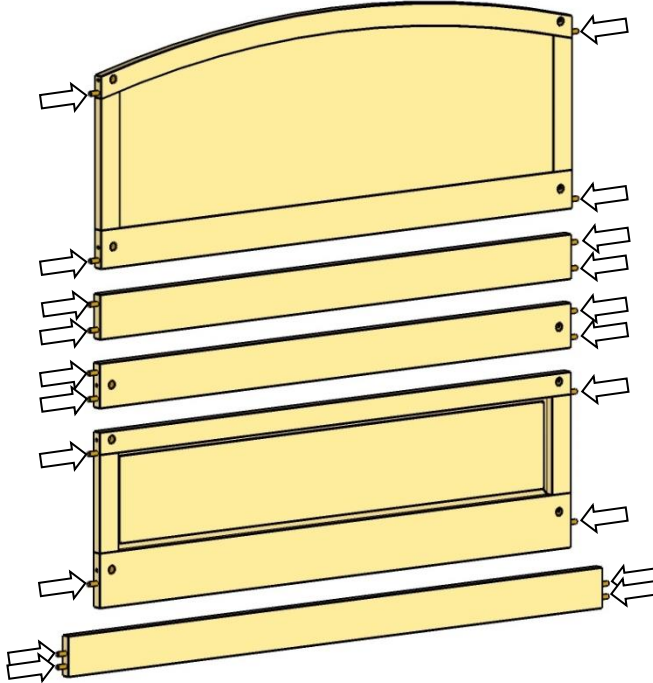

Бочка

2. У великі отвори встановити бочки так, щоб з боку вільно входив дюбель-гвинт.

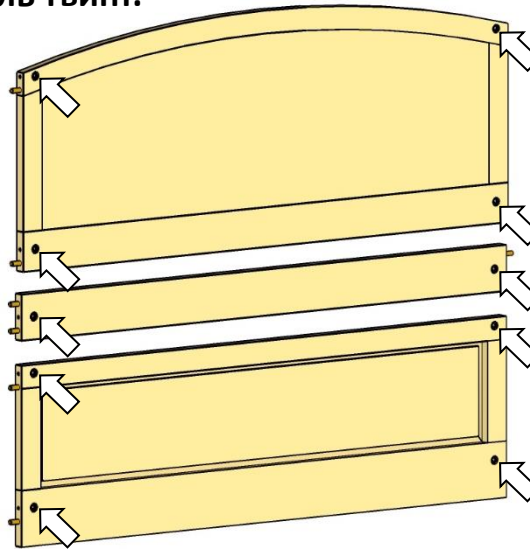
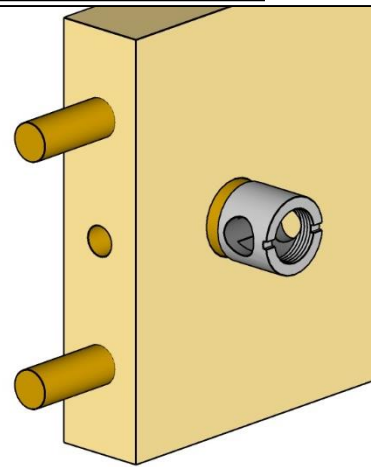

**Перевірте!**

З торця в бочку має вільно входити дюбель-гвинт.

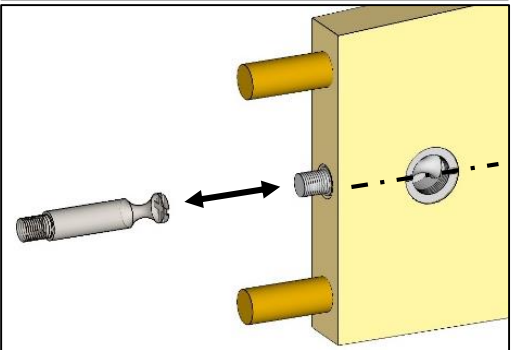

Дюбель-гвинт

3. В ніжки з вузької сторони вкрутити дюбель-гвинти.

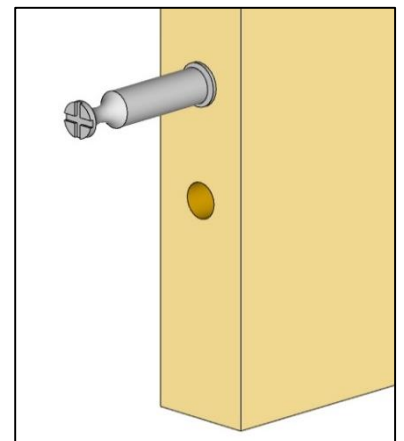
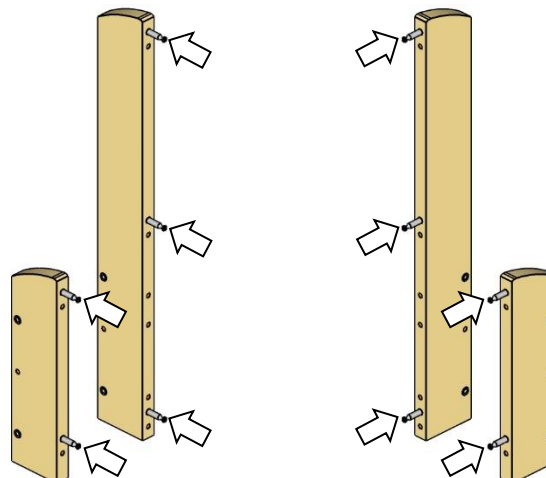

4. Скласти узголів'я та узніжжя згідно схеми. Зверніть увагу на розміщення деталей!!!

5. У всі бочки вкрутити ексцентрики.

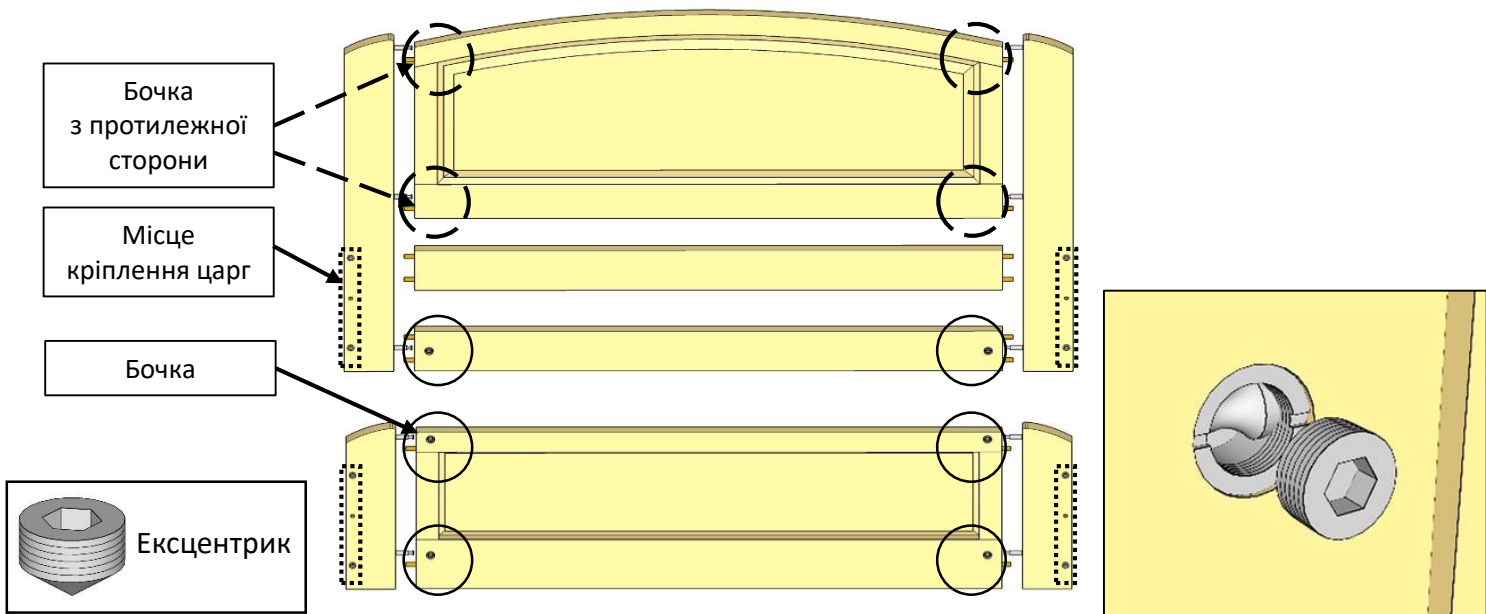

6. Вкрутити шпильки М6х70 в ніжки узголів'я та узніжжя.

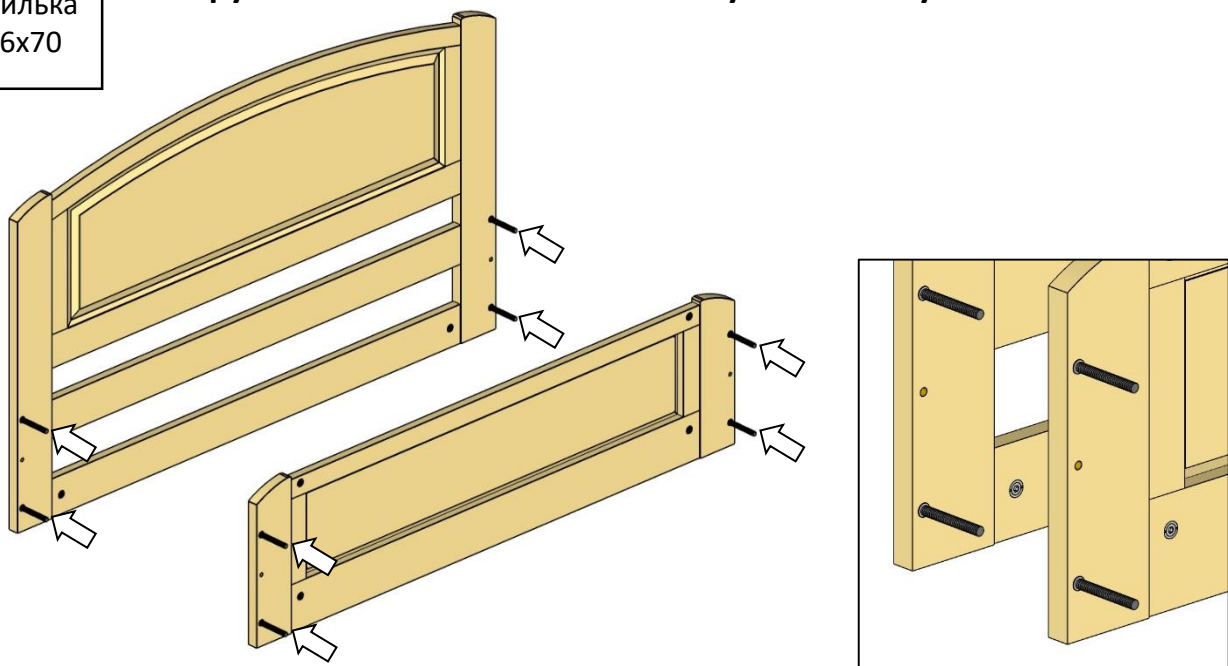

7. Забити шканти 10х50 в царги.

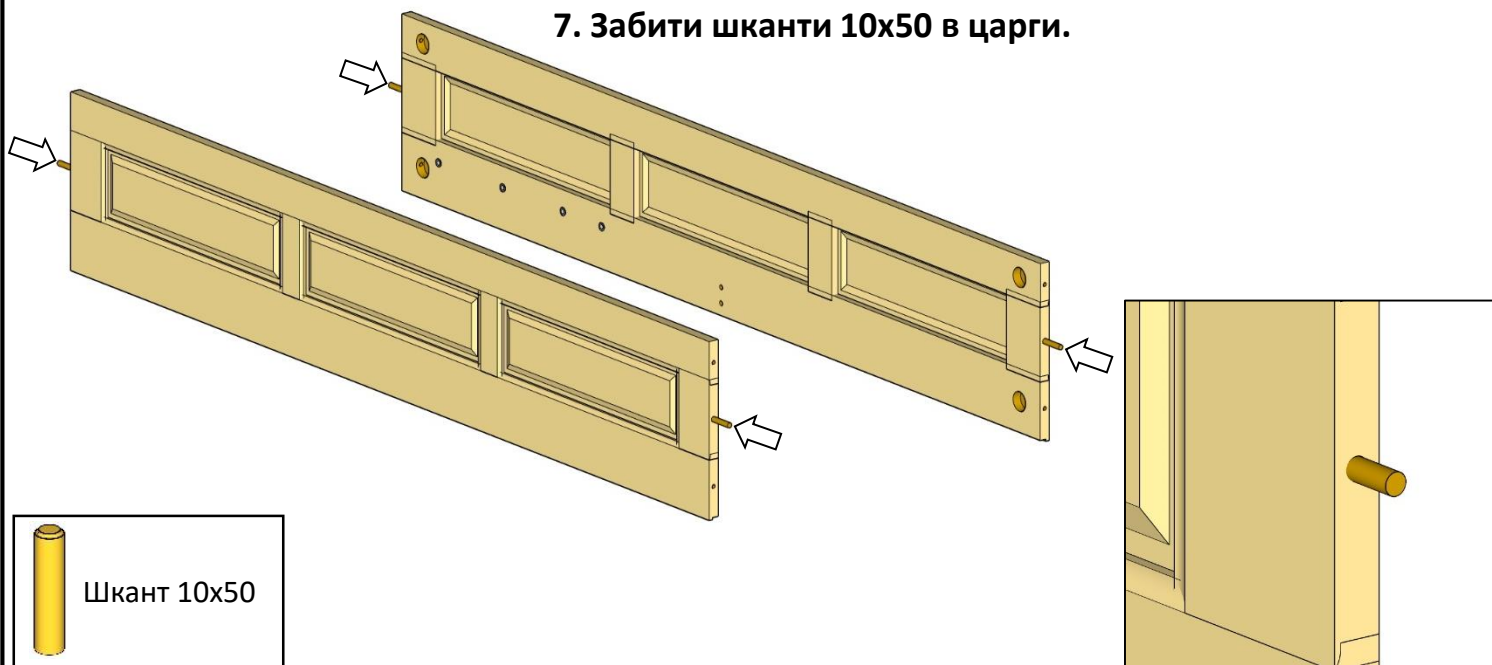

8. З'єднати царгу із узголів'ям. На шпильки встановити півмісяці та закрутити гайки.

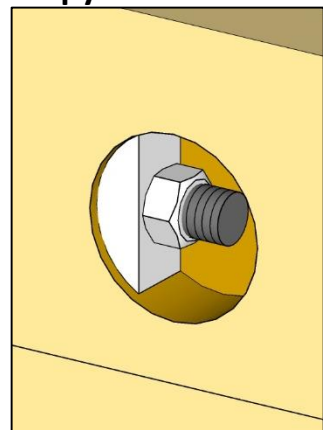
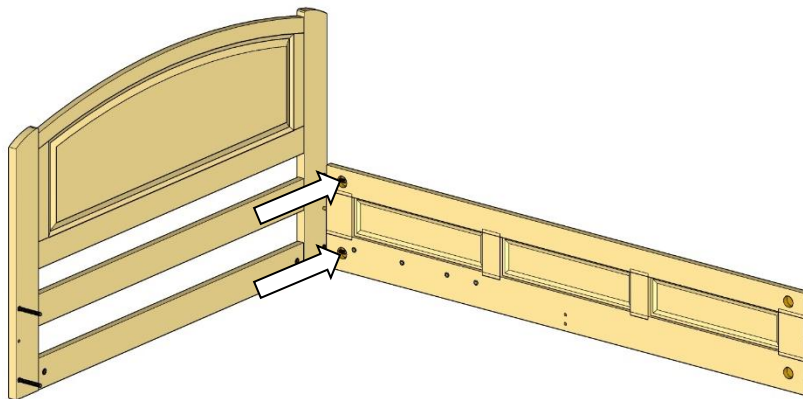

9. З'єднати поперечку із царгою.

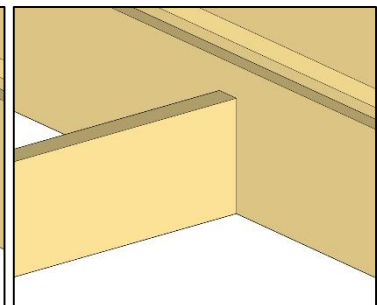
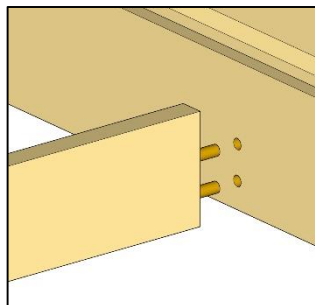
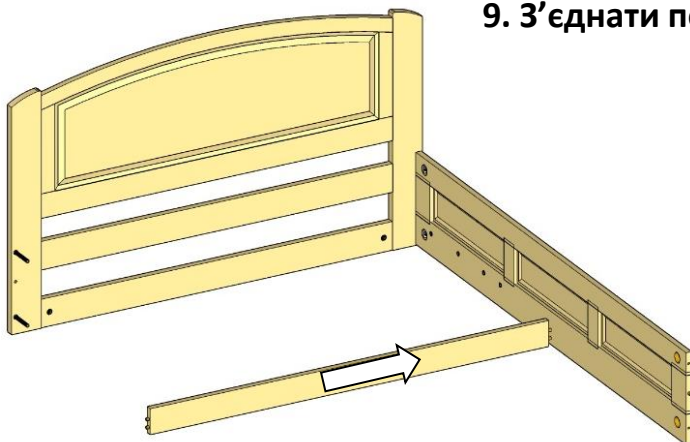

10. З'єднати другу царгу з узголів'ям та поперечкою. На шпильки встановити півмісяці та закрутити гайки.

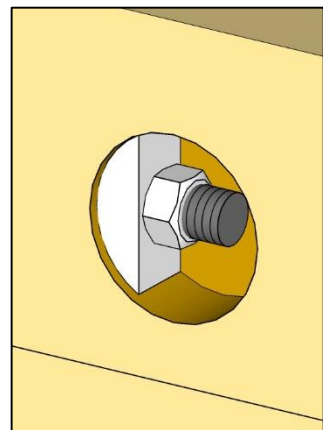
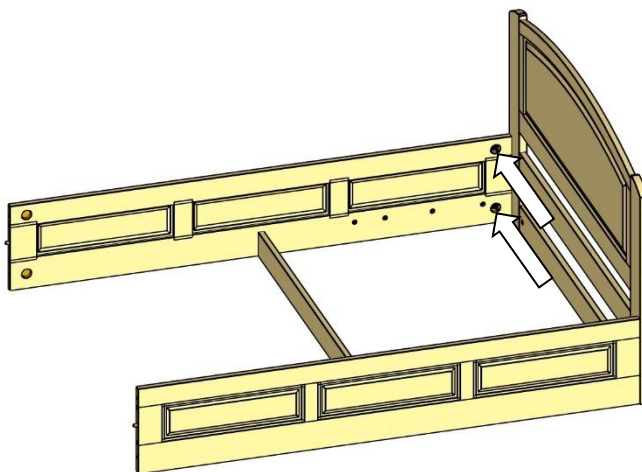

11. Приєднати узніжжя. На шпильки встановити півмісяці та закрутити гайки.

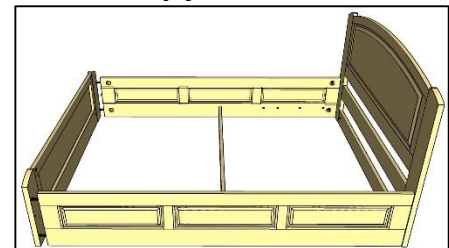
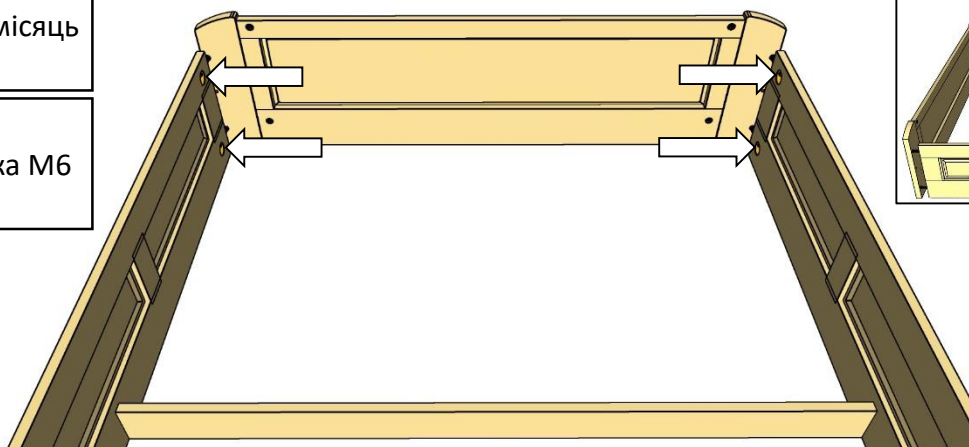



Гвинт  
М6х40

### 12. Прикрутити ніжки гвинтами М6х40.

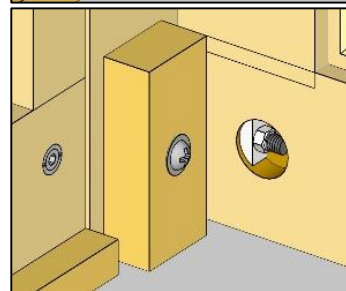
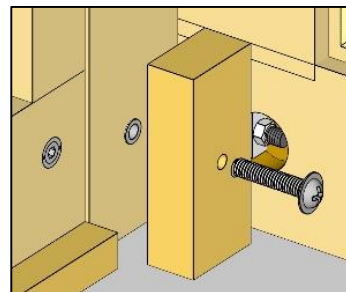
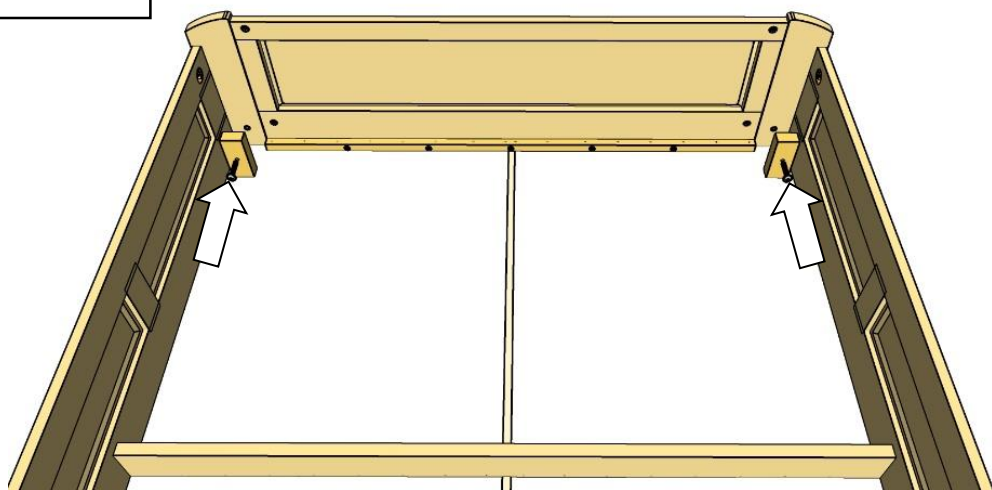

### 13. В нижній частині узголів'я та узніжжя прикрутити планки шурупами 3,5х35.

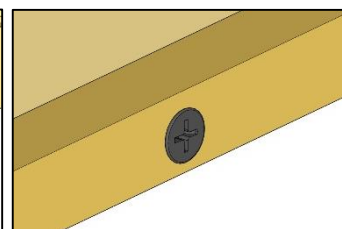
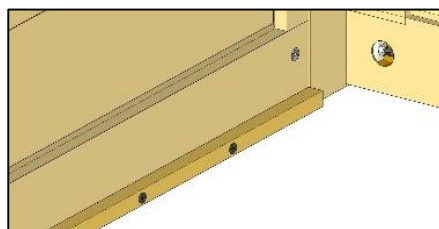
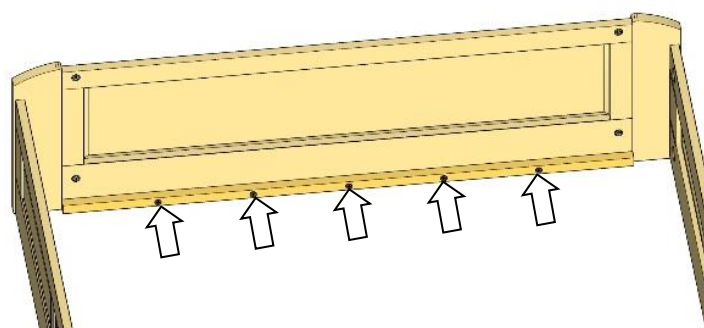
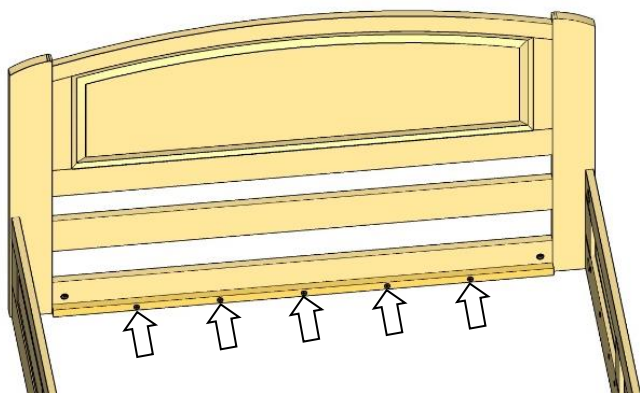

Шуруп  
3,5х35

### 14. Акуратно повернути ліжко на бік. Прибити дві частини днища (ХДФ) білою стороною всередину ліжка.

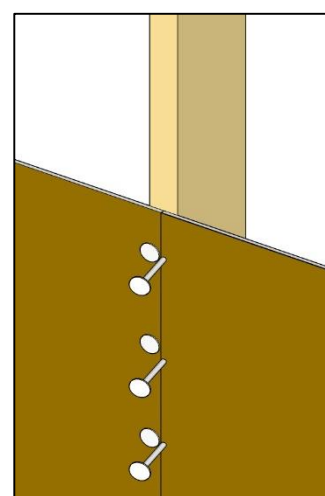
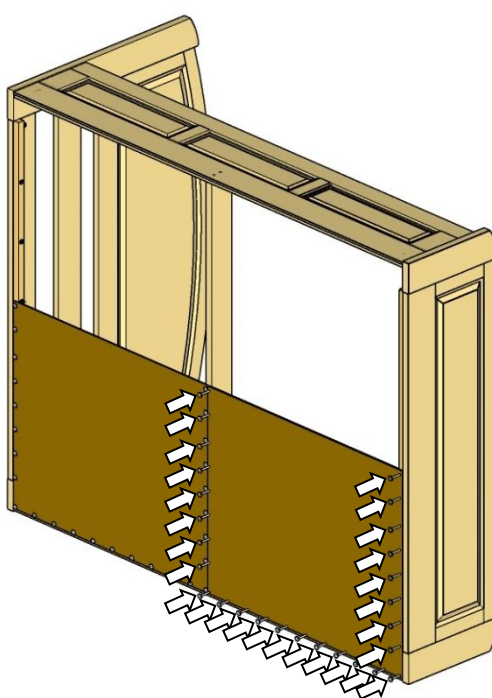
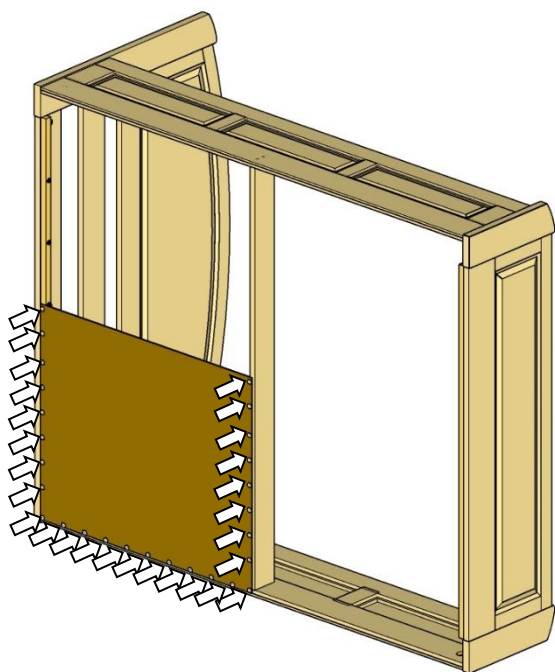

Цвяшки

15. Встановити пластиковий профіль для з'єднання частин дна.

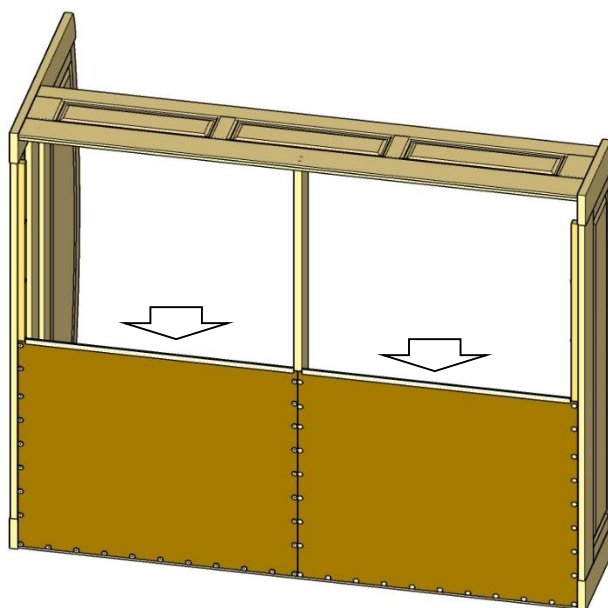
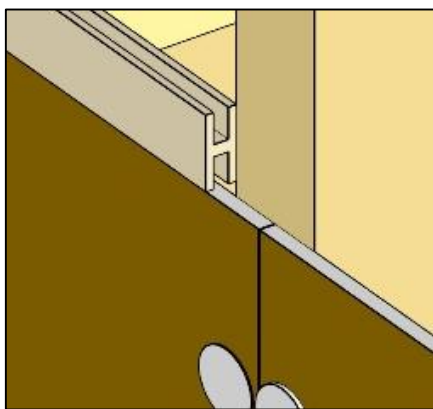

16. Прибити ще дві частини днища (ХДФ). Повернути ліжко у звичне положення.

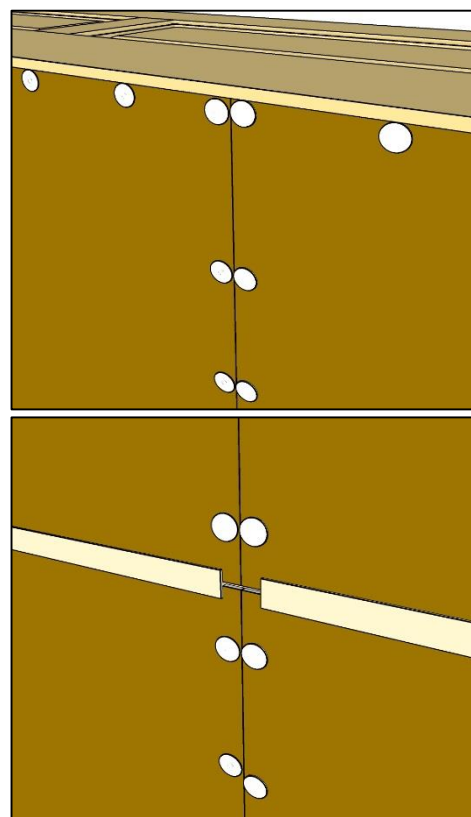
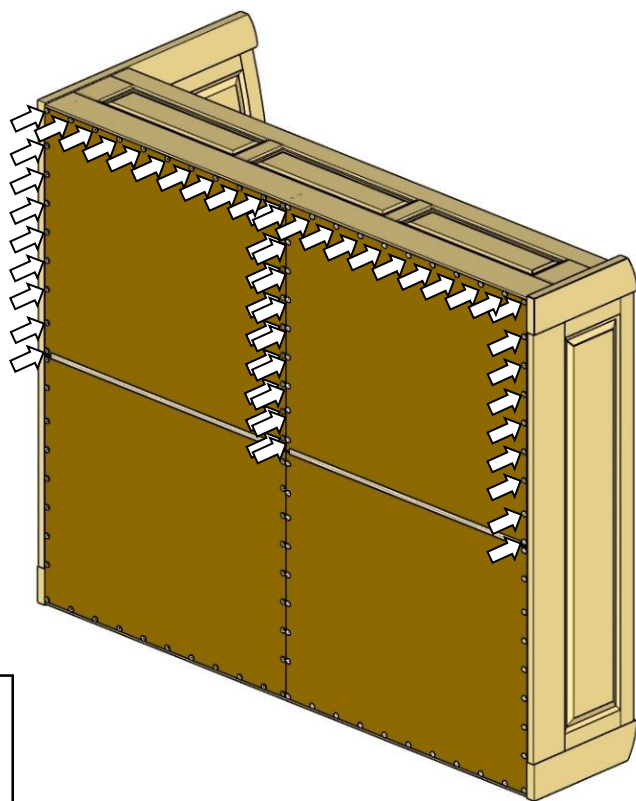

17. До царг прикрутити підйомні механізми використавши болти м6х20 та шайби.

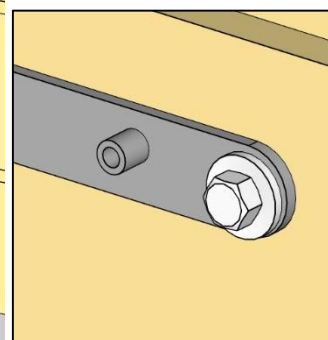
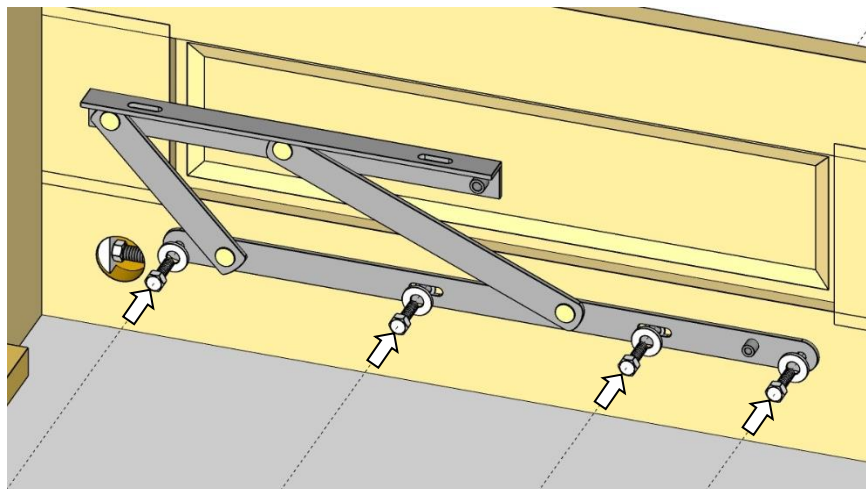



Шуруп  
6x70

18. Зібрати раму, використавши універсальні шурупи 6x70.  
Зверніть увагу на розміщення деталей на схемі.

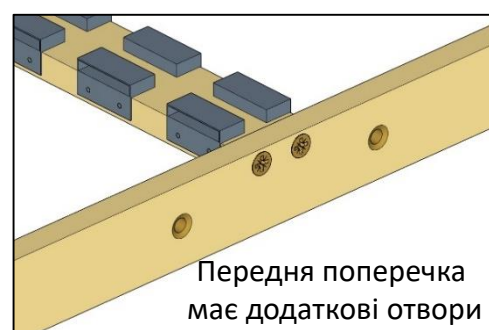
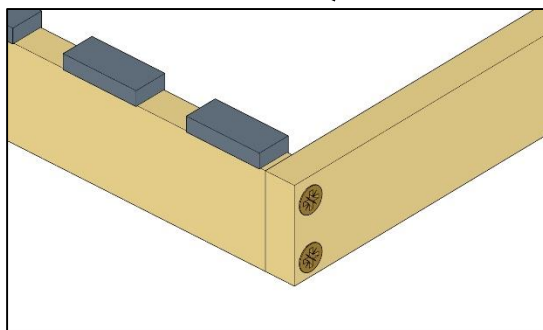
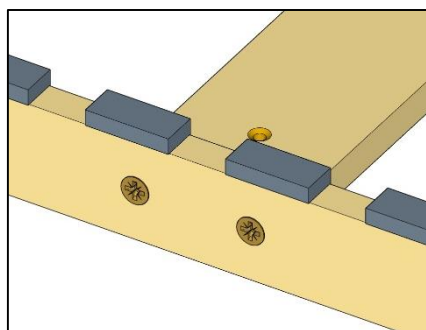
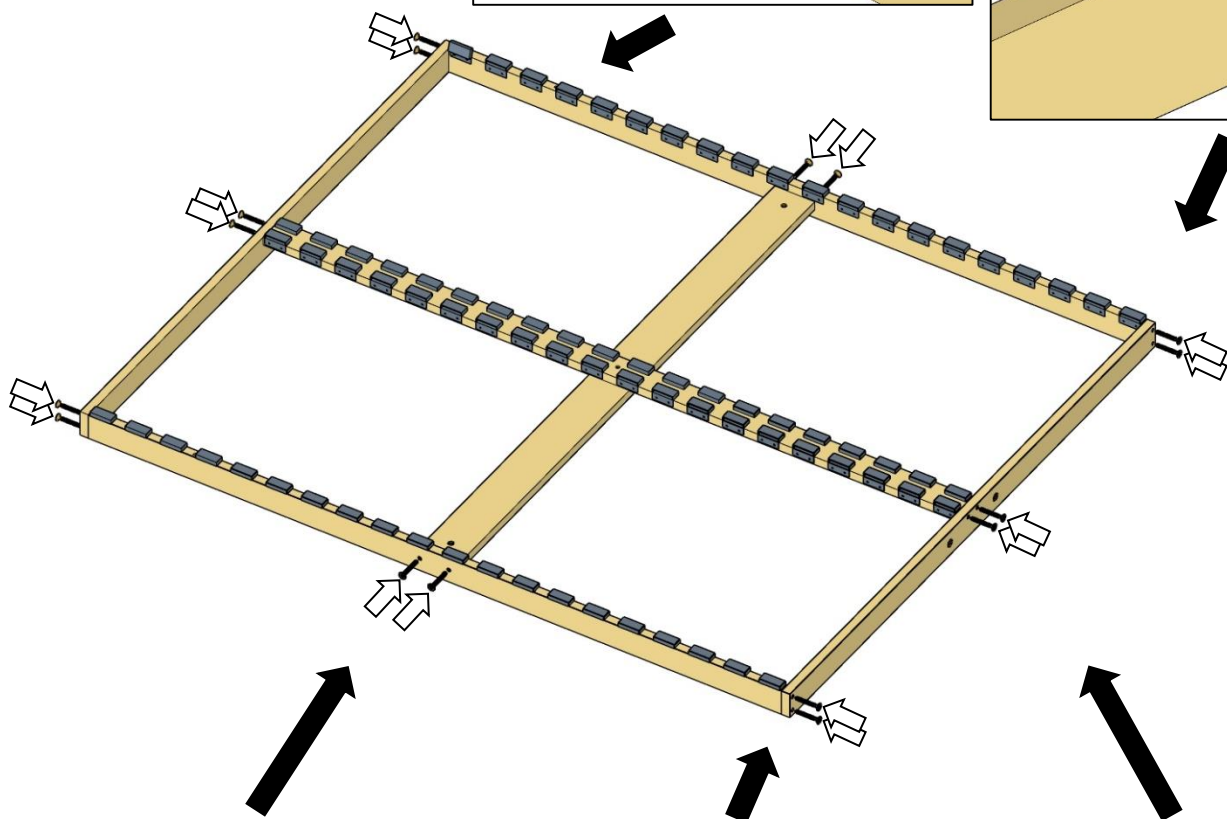
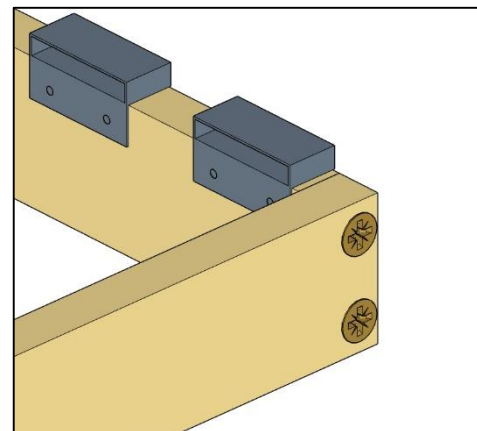
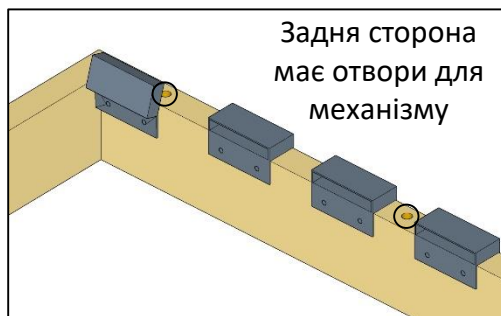

Шуруп  
6x70

19. Прикрутити ніжку по середині шурупами 6x70.

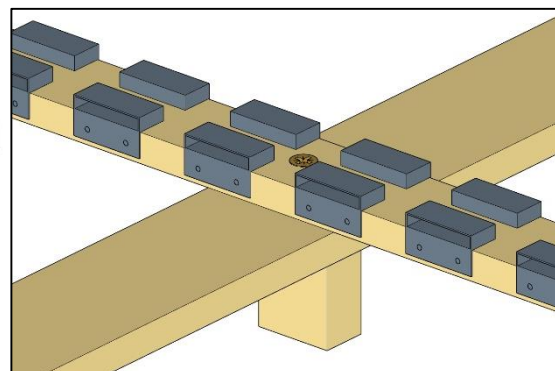
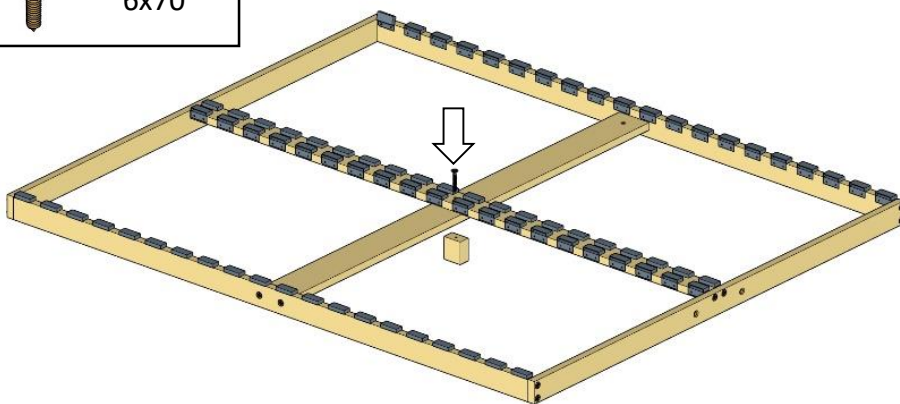

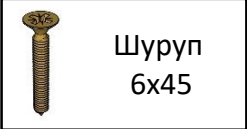

### 20. Прикрутити бічні ніжки шурупами 6x45.

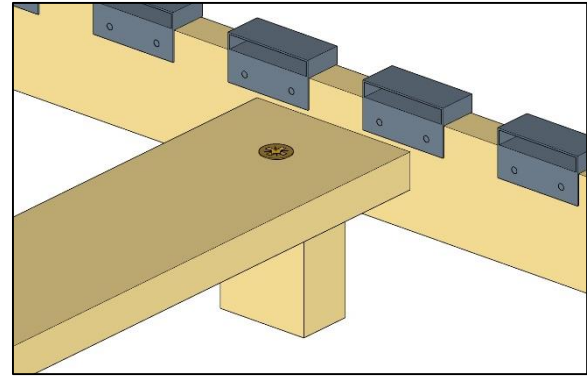
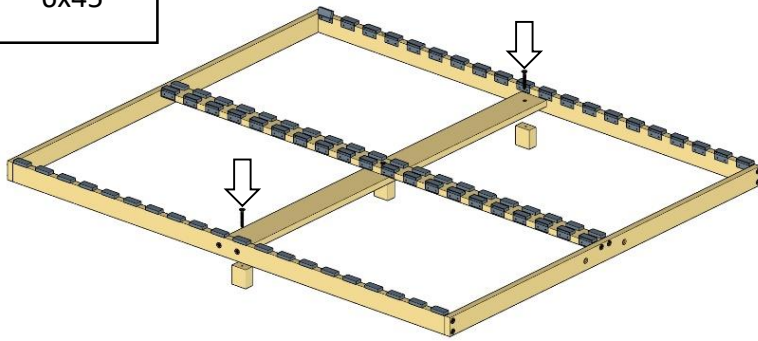

### 21. Встановити раму в корпус ліжка.

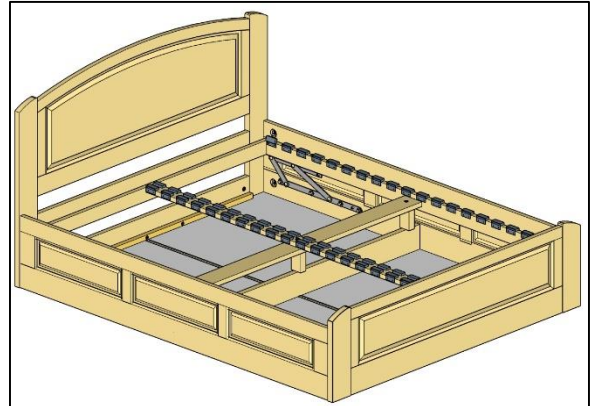
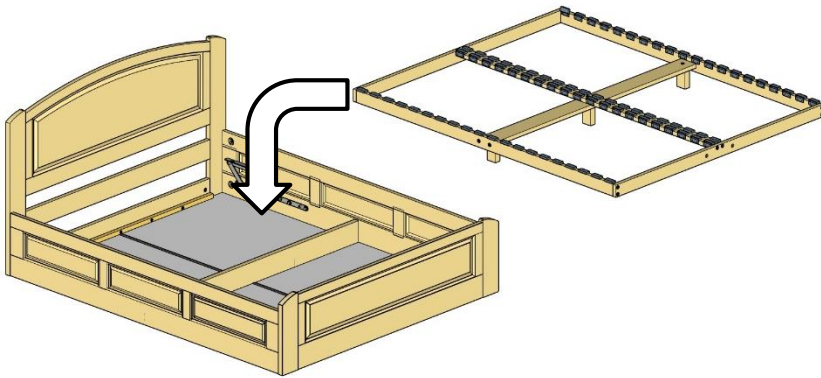

### 22. Прикрутити раму до механізмів. Використайте меблеві болти М6x80, шайби, гайки М6.

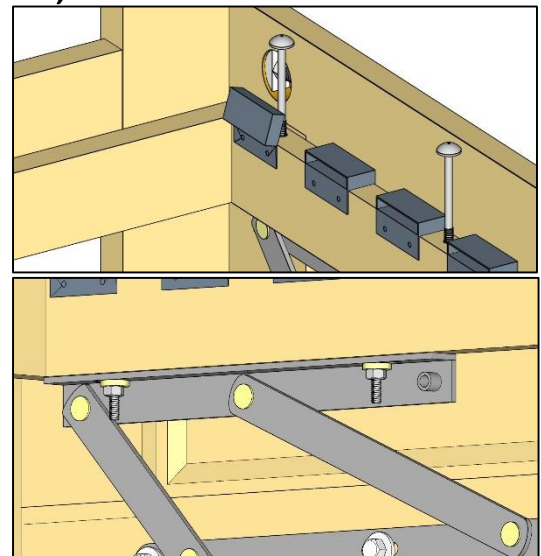
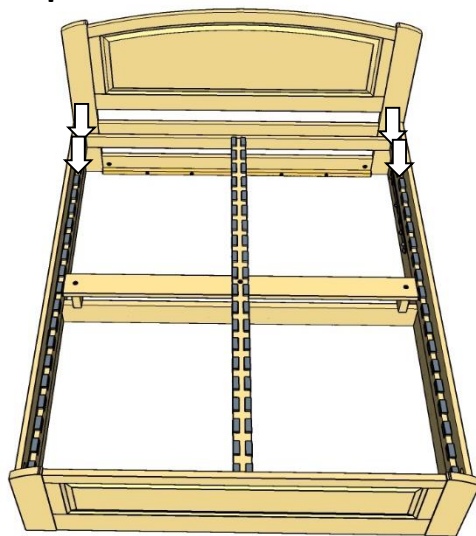

### 23. При потребі відрегулювати положення рами. Для цього потрібно послабити болти М6x20 на механізмі, вирівняти раму та закрутити болти.

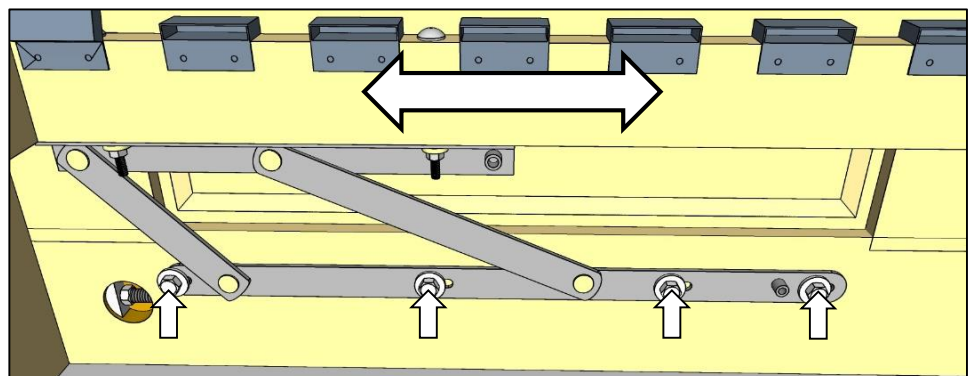
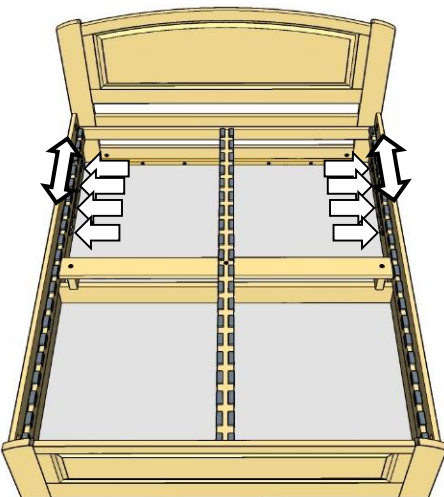

24. Встановити один кінець ламелі у кріплення [п.1] (ламель має бути дугою доверху).

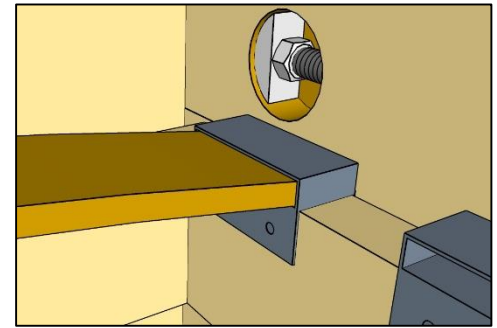
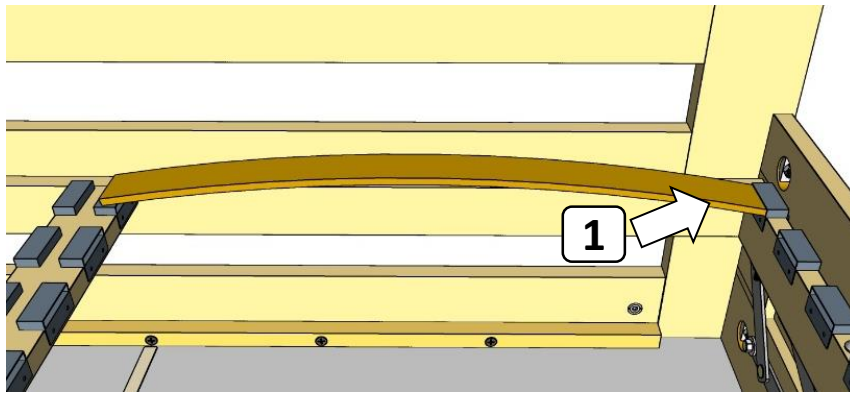

25. Щоб ламель повністю зайшла у кріплення, потрібно її прогнути вниз [п.2] та до упору втиснути у кріплення [п.3].

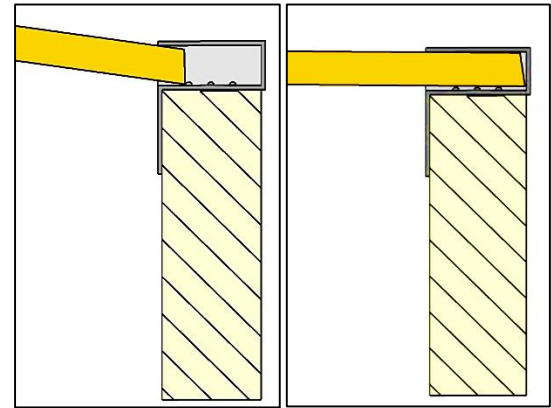
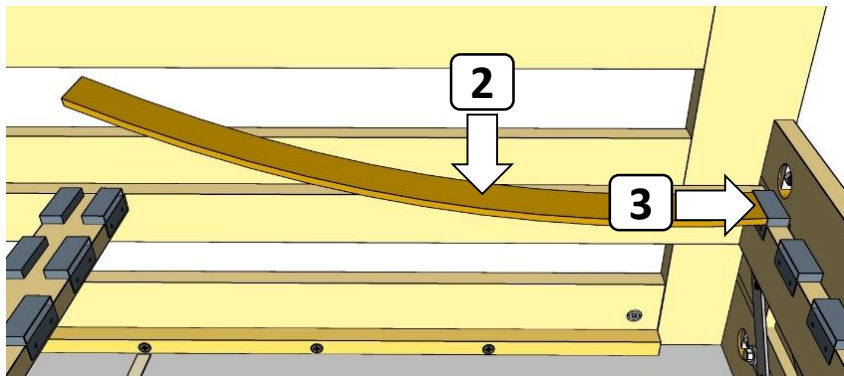

26. Тепер потрібно вигнути ламель догори [п.4] щоб встановити у друге кріплення [п.5]. Таким чином встановити усі ламелі.

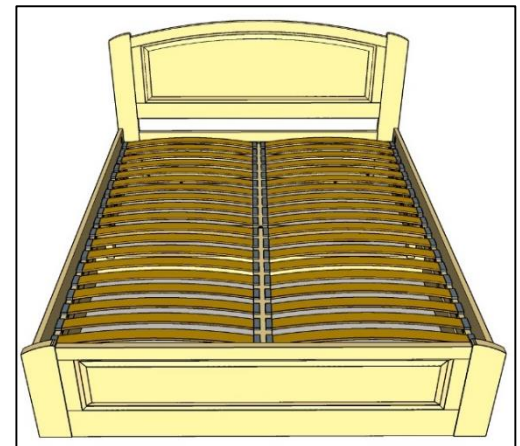
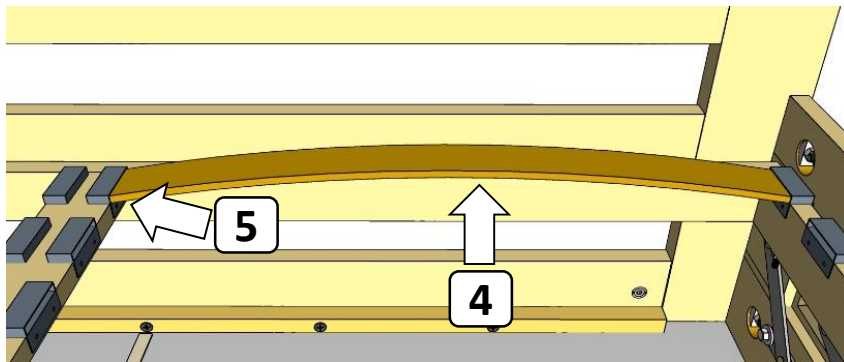

27. Підняти раму у відкрите положення та прикрутити газліфти до підйомного механізму болтами М8х16.

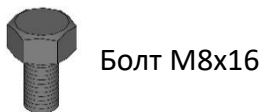

Болт М8х16

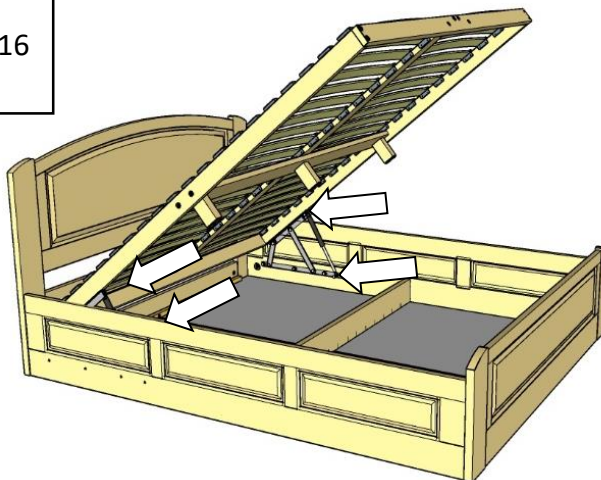

**Зверніть увагу!!!**  
Виробник газліфтів  
рекомендує встановити їх  
штоком вниз.

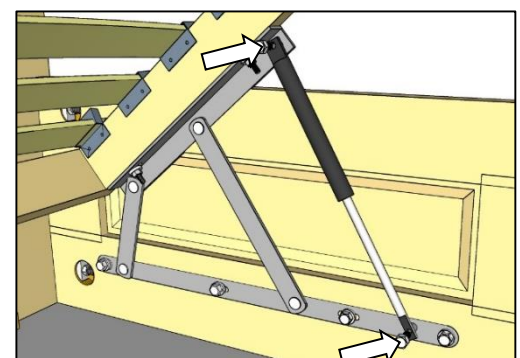

**28. В передній частині рами зафіксувати лямку (ремінь).**



Гвинт  
М6х40



Шайба



Лямка  
(ремінь)



Шайба



Гайка М6

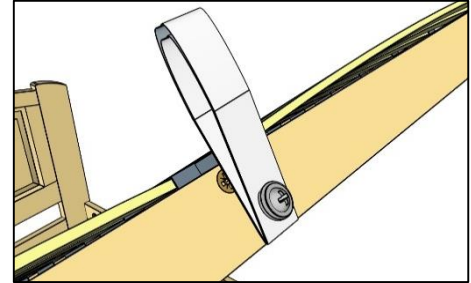
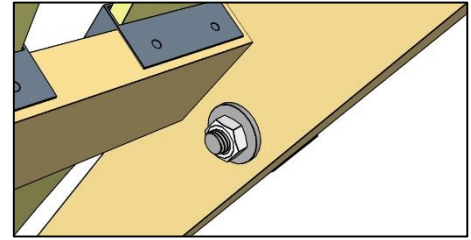
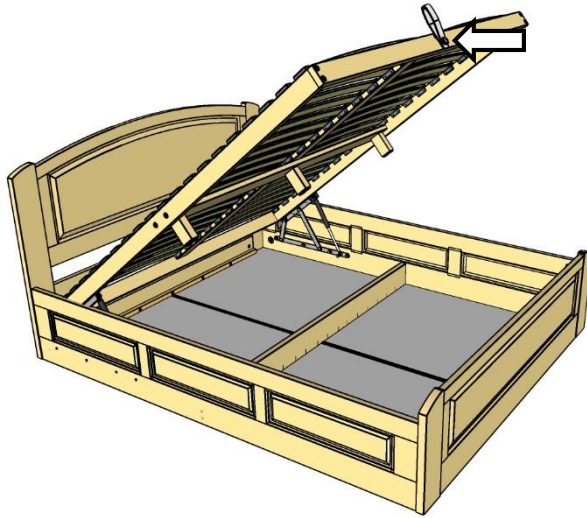

**29. На ніжки приклеїти войлок (м'які підкладки).**

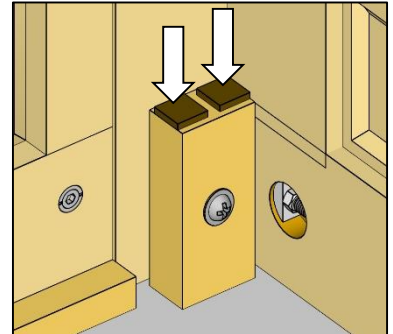
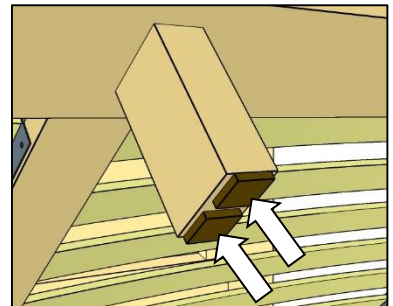
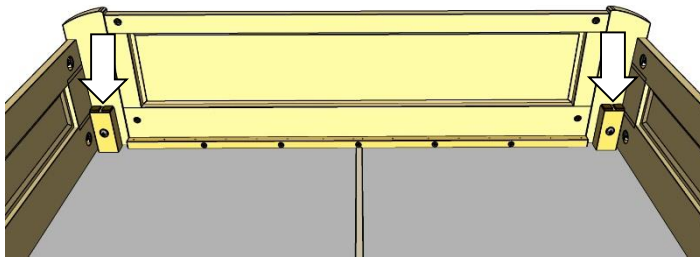
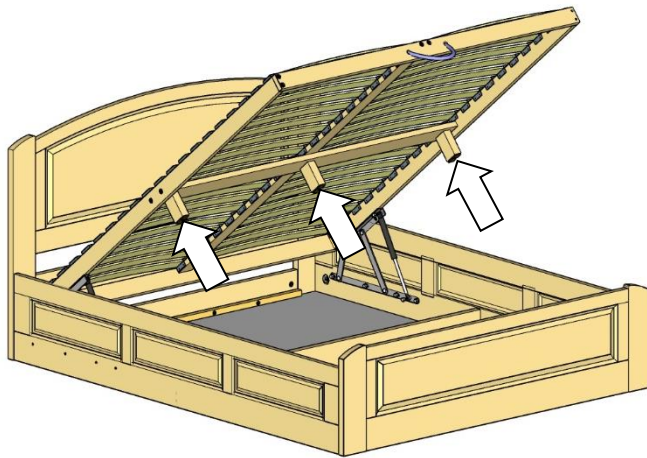

**30. Закрити раму та розмістити на ламелі матрац (не входить в комплектацію).**

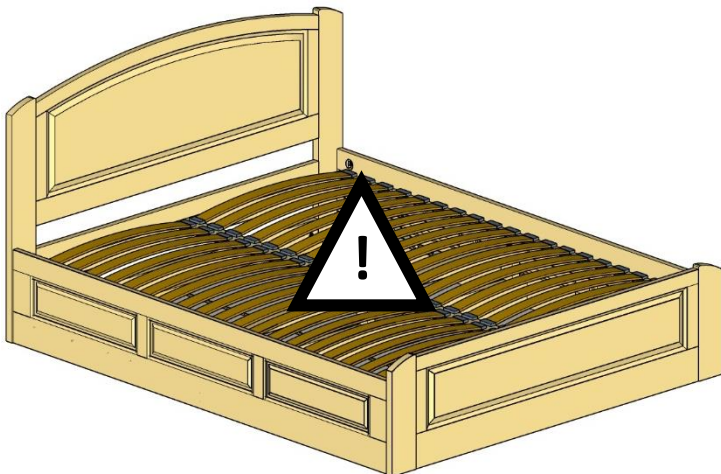

Будьте обережні, рама без навантаження (без матраца) відкриватиметься РИВКОМ. НЕ залишайте раму у закритому положенні без матраца!!!

З матрацом виріб готовий до використання.